



EDI853S95S

FI Käyttöohje | **Kuivausrumpu**

2

SV Bruksanvisning | **Torktumlare**

39



Tervetuloa Electroluxiin! Kiitos, että olet valinnut tämän laitteen.



Vähennämme paperin käyttöä suojellaksemme ympäristöä. Täydelliset ohjekirjat ovat saatavilla verkossa. Täydellinen ohjekirja on saatavilla osoitteessa **electrolux.com/manuals**



Voit tarkastella käyttöön liittyviä neuvoja, esitteitä, vianmääritysohjeita sekä huolto- ja korjausohjeita osoitteessa **electrolux.com/support**



Osta lisävarusteita, tarvikkeita ja alkuperäisiä varaosia laitteeseesi osoitteessa **electrolux.com/shop**

Oikeus muutoksiin pidätetään.

SISÄLTÖ

1. TURVALLISUUSTIEDOT.....	2
2. TURVALLISUUSOHJEET.....	6
3. TUOTEKUVAUS.....	8
4. TEKNISET TIEDOT.....	9
5. KÄYTTÖPANEELI.....	10
6. SÄÄTIMET JA PAINIKKEET.....	12
7.  WI-FI-YHTEYDEN ASETTAMINEN.....	15
8. OHJELMAT.....	17
9. HÖYRYTOIMINTO.....	20
10. ASETUKSET.....	22
11. KÄYTTÖÖNOTTO.....	24
12. PÄIVITTÄINEN KÄYTTÖ.....	26
13. VIHJEITÄ JA NEUVOJA.....	28
14. HOITO JA PUHDISTUS.....	29
15. VIANMÄÄRITYS.....	33
16. KULUTUSARVOT.....	36
17. YMPÄRISTÖNSUOJELUNÄKÖKOHTIA.....	38

1. TURVALLISUUSTIEDOT



Lue tämän laitteen mukana toimitetut ohjeet huolella ennen laitteen asennuksen ja käytön aloittamista.

Valmistaja ei ota vastuuta henkilövahingoista tai vahingoista, jotka aiheutuvat virheellisestä asennuksesta tai käytöstä.

Säilytä ohjeita aina varmassa ja helposti tavoitettavassa paikassa tulevia käyttökertoja varten.



Varoitus: Tulipalovaara / syttyviä materiaaleja.

Laite sisältää syttyvää kaasua, propaania (R290), joka on hyvin ympäristöystävällinen kaasu. Pidä laite kaukana avotulesta ja sytytyslähteistä. Varo, ettei propaania sisältävä jäähdytysputkisto vaurioidu.

1.1 Lasten ja taitamattomien henkilöiden turvallisuus

VAROITUS!

On olemassa tukehtumisen, loukkaantumisen tai pysyvän vammautumisen vaara.

- 8-vuotiaat ja sitä vanhemmat lapset sekä henkilöt, joilla on fyysisiä, aisteihin liittyviä tai henkisiä rajoitteita tai puutteellinen kokemus tai tuntemus, voivat käyttää tätä laitetta vain, jos heitä valvotaan tai ohjataan laitteen turvallisessa käytössä ja jos he ymmärtävät käyttöön liittyvät vaarat.
- Tuote on pidettävä 3–8-vuotiaiden lasten ja erittäin laajoista ja monimutkaisista toiminnallisista rajoitteista kärsivien henkilöiden ulottumattomissa, ellei heitä valvota jatkuvasti.
- Alle 3-vuotiaat lapset tulee pitää kaukana laitteesta, ellei heitä valvota jatkuvasti.
- Lapset eivät saa leikkiä tällä laitteella.
- Kaikki pakkaukset tulee pitää lasten ulottumattomissa ja hävittää asianmukaisesti.
- Pidä pesuaineet lasten ulottumattomissa.
- Pidä lapset ja kotieläimet poissa laitteen luota silloin, kun laitteen luukku on auki.
- Jos laitteessa on lapsilukko, sitä on käytettävä.
- Lapset eivät saa puhdistaa laitetta tai suorittaa siihen kohdistuvia käyttäjän huoltotoimenpiteitä ilman valvontaa.

1.2 Yleinen turvallisuus

- Tämä laite on tarkoitettu ainoastaan kotitaloustyyppisen, konekuivaukseen sopivan pyykin kuivaamiseen.
- Älä käytä kuivaustoimintoa, jos tekstiileissä on tahroja teollisista kemikaaleista.

- Tämä laite on tarkoitettu yhden kotitalouden käyttöön sisätiloissa.
- Tätä laitetta voidaan käyttää toimistoissa, hotellihuoneissa, aamiaismajoituspaikoissa, maatilamajoituspaikoissa ja muissa samantyyppisissä majoitustiloissa, joissa kyseinen käyttö ei ylitä (keskimääräisiä) kotitalouskäytön tasoja.
- Älä muuta laitteen teknisiä ominaisuuksia.
- Jos kuivausrumpu asetetaan pesukoneen päälle, käytä torniasennussarjaa. Valtuutetulta jälleenmyyjältä saatavilla olevaa asennussarjaa voidaan käyttää vain laitteissa, jotka on määritetty lisävarusteen mukana toimitetuissa ohjeissa. Lue se huolellisesti ennen asennusta (katso asennusopas).
- Laite voidaan asentaa erilleen muista kalusteista tai keittiön työtason alapuolelle oikean kokoiseen tilaan (katso asennusopas).
- Älä asenna laitetta lukittavan oven, liukuoven tai vastakkaiselle puolelle kiinnitetyn oven taakse, jossa laitteen ovea ei voida avata kokonaan.
- Pohjan tuuletusaukot eivät saa olla maton tai muun lattiapäällysteen peitossa.
- VAROITUS: Laitteeseen ei saa liittää ulkoista kytkintä, kuten ajastinta, eikä sitä saa liittää virtapiiriin, jonka sähkölaitos säännöllisin väliajoin kytkee päälle/pois päältä.
- Kytke verkkopistoke verkkopistorasiaan vasta asennuksen lopuksi. Varmista, että verkkopistoke on ulottuvilla asennuksen jälkeen.
- Varmista, että huoneen ilmanvaihto on hyvä. Muiden kaasulla tai polttoaineilla toimivien laitteiden tai avotulien kehittämät höyryt tai savu eivät saa päästä tilaan ilmastointikanavien kautta.
- VAROITUS: Laitetta ei saa asentaa suljettuun ympäristöön, jossa ei ole ilmankiertoa.
Laite sisältää syttyvää kaasua, propaania (R290), joka on hyvin ympäristöystävällinen kaasu. Pidä laite kaukana avotulesta ja sytytyslähteistä. Varo, ettei propaania sisältävä jäähdytysputkisto vaurioidu.

- VAROITUS: Pidä kalusteeseen asennetun laitteen syvennyksen tai kalustekaapin ilmanvaihtoaukot vapaina.
- VAROITUS: Älä vaurioita jäähdytyspiiriä.
- VAROITUS: Älä koske paljain käsin lauhduttimen metalliripoihin. Henkilövahingon vaara. Käytä suojakäsineitä.
- VAROITUS: Täytä höyrykäsittelyn vesisäiliö ainoastaan tislatulla vedellä. Älä käytä hanavettä tai lisäaineita. Jos teet niin, laite voi vaurioitua.
- Jos virtajohto vaurioituu, sen saa vaihtaa vain valmistaja, valtuutettu huoltoliike tai vastaava ammattitaitoinen henkilö, jotta vältetään sähkövaaroilta.
- Enimmäistäyttömäärää 9,0 kg ei saa ylittää (ks. kappale ”Ohjelmataulukko”).
- Pyyhi mahdollinen laitteen ympärille kerääntynyt nukka ja muut materiaali jäämät pois.
- Älä käytä laitetta ilman suodatinta. Puhdista nukkasuodatin ennen tai jälkeen kunkin käyttökerran.
- Älä kuivaa pesemättömiä tuotteita kuivauskoneessa.
- Tekstiilit, joissa on ruokaöljyä, asetonia, alkoholia, petrolia, kerosiinia, tahranpoistoainetta, tärpättiä, vahoja ja vahanpoistoaineita on pestävä kuumassa vedessä käyttäen runsaasti pesuainetta, ennen kuin ne voidaan kuivata kuivauskoneessa.
- Kuivauskoneessa ei saa kuivata vaahtokumista valmistettuja tuotteita (lateksivaahdo), suihkumyssiä, vettähylykiviä tekstiilejä, kumitettuja esineitä tai vaatteita eikä vaahtokumilla täytettyjä tyynyjä.
- Noudata huuhteluaineiden ja vastaavien tuotteiden käytössä aina tuotteen valmistajan ohjeita.
- Poista pyykeistä kaikki mahdolliset sytytyslähteet, kuten savukkeensytyttimet ja tulitikut.
- VAROITUS: Älä koskaan pysäytä kuivauskonetta ennen kuivausjakson päättymistä, ellet heti ota pyykkiä pois rummista ja levitä sitä kuivumaan, jotta kuumuus voi haihtua.

- Kytke laite pois päältä ja irrota pistoke pistorasiasta, ennen kuin aloitat huoltotoimet.

2. TURVALLISUUSOHJEET

2.1 Asennus



Varoitus: Tulipalovaara / syttyviä materiaaleja.

- Poista kaikki pakkausmateriaalit.
- Vaurioitunutta laitetta ei saa asentaa tai käyttää.
- Noudata koneen mukana toimitettuja asennusohjeita.
- Laitetta ei saa asentaa suljettuun ympäristöön, jossa ei ole ilmankiertoa. Laite sisältää syttyvää kaasua, propaania (R290), joka on hyvin ympäristöystävällinen kaasu. Pidä laite kaukana avotulesta ja sytytyslähteistä. Varo, ettei propaania sisältävä jäähdytysputkisto vaurioidu.
- Siirrä laitetta aina varoen, sillä se on raskas. Käytä aina suojakäsineitä ja suojaavia jalkineita.
- Laitetta ei saa asentaa tilaan tai käyttää tilassa, jossa lämpötila voi olla alle 5 °C tai yli 35 °C.
- Varmista, että laitteen asennuspaikan lattia on tasainen, vakaa, lämmönkestävä ja puhdas.
- Varmista riittävä ilmankierto laitteen ja lattian välissä.
- Laite tulee säilyttää pystyasennossa siirtämisen aikana.
- Laitteen takaosan pinta on asetettava seinää vasten.
- Kun laite on asetettu lopulliseen asennuspaikkaan, tarkista, että se on oikein tasapainossa vesivaakaa käyttäen. Säädä tarvittaessa laitteen säätöjalkoja.

2.2 Sähkökytkentä



VAROITUS!

Tulipalon ja sähköiskun vaara.

- **VAROITUS:** Tämä laite on tarkoitettu asennettavaksi/liitettäväksi rakennuksen maadoitusliitäntään.

- Varmista, että arvokilvessä olevat parametrit ovat verkkovirtalähteen sähköarvojen mukaisia.
- Kytke pistoke maadoitettuun pistorasiaan.
- Älä käytä jakorasioita tai jatkojohtoja.
- Älä vedä virtajohdosta pistoketta irrottaessasi. Vedä aina pistokkeesta.
- Älä koske virtajohtoon tai pistokkeeseen märillä käsillä.

2.3 Käyttö



VAROITUS!

Virheellinen käyttö voi aiheuttaa henkilövahinkoja, sähköiskuja, tulipaloja, palovammoja tai laitteen vaurioitumisen.



Varoitus: Tulipalovaara / syttyviä materiaaleja. Laite sisältää syttyvää kaasua, propaania (R290), joka on hyvin ympäristöystävällinen kaasu. Pidä laite kaukana avotulesta ja sytytyslähteistä. Varo, ettei propaania sisältävä jäähdytysputkisto vaurioidu.

- Tämä laite on tarkoitettu ainoastaan kotitalouskäyttöön.
- Älä kuivaa vaurioituneita (repeytyneitä, rispaantuneita) tekstiilejä, joissa on pehmusteita tai täytteitä.
- Jos pyykki on pesty tahrainpoistoainetta käyttäen, suorita ylimääräinen huuhteluohjelma ennen kuivausohjelman käynnistämistä.
- Kuivaa vain tekstiilejä, jotka voidaan kuivata laitteessa. Noudata tekstiilien hoito-ohjemerintöjä.
- Älä juo lauhdevettä/tislattua vettä tai valmista ruokaa lauhdevettä/tislattua vettä käyttäen. Se voi aiheuttaa terveysongelmia ihmisille ja eläimille.
- Älä istu tai seiso laitteen avoimen luukun päällä.
- Älä kuivata laitteessa vaatteita, joista valuu vettä.

VAROITUS!

Täytä höyrykäsittelyn vesisäiliö ainoastaan tislattulla vedellä. Älä käytä hanavettä tai lisäaineita. Se voi vahingoittaa laitetta.

- Voit käyttää myös tämän laitteen lauhdevesisäiliön lauhdevettä suodattamalla sen ennen käyttöä (esim. kahvinsuodattimella).
- Käytä höyryohjelmia ainoastaan tislattulla vedellä.
- Kun kuivaus- tai höyryohjelma on keskeytetty, pyykit ja rumpu voivat olla kuumia. Palovammojen vaara! Tyhjennä kone varoen.
- Noudata varovaisuutta höyryohjelman keskeyttämisessä: Laitteen luukku ei saa avata höyryvaiheen aikana. Kuuma höyry voi aiheuttaa palovammoja. Näytössä näkyy höyryvaiheesta viesti.

2.4 Sisävalaistus

VAROITUS!

Henkilövahingon vaara.

- Näkyvää LED-säteilyä, älä katso suoraan säteeseen.
- Kun sisävalo on vaihdettava, ota yhteyttä valtuutettuun huoltoliikkeeseen.

2.5 Hoito ja puhdistus

VAROITUS!

Henkilövahinkojen tai laitteen vaurioitumisen vaara.



Varoitus: Tulipalovaara / syttyviä materiaaleja. Laite sisältää syttyvää kaasua, propania (R290), joka on hyvin ympäristöstävällinen kaasu. Pidä laite kaukana avotulesta ja sytytyslähteistä. Varo, ettei propania sisältävä jäähdytysputkisto vaurioidu.

- Älä käytä vesisuihketta ja höyryä laitteen puhdistamiseen.
- Puhdista laite kostealla pehmeällä liinalla. Käytä ainoastaan neutraaleja pesuaineita.

Älä käytä hankaavia tuotteita, hankaavia sieniä, liuotteita tai metalliesineitä.

2.6 Kompressori

VAROITUS!

Laitteen vaurioitumisen vaara.

- Kuivausrummun kompressori ja sen järjestelmä täyttyvät erityisellä aineella, jossa ei ole fluoria ja klooria sisältävää hiilivetyä. Tämän järjestelmän on oltava tiivis. Järjestelmävaurio voi aiheuttaa vuodon.

2.7 Huolto

- Laitteen korjaukseen liittyvissä asioissa tulee ottaa yhteyttä valtuutettuun huoltoliikkeeseen. Ainoastaan alkuperäisiä varaosia saa käyttää.
- Huomioithan, että itse suoritettavat tai muut kuin ammattilaisen suorittamat korjaukset voivat aiheuttaa vaaratilanteita ja mitätöidä takuun.
- Seuraavat varaosat ovat saatavilla vähintään 10 vuoden ajan sen jälkeen, kun malli on lopetettu: tiivisteet, kytkimet ja säätimet, lauhdepumppu, ovilukot, moottorit ja moottorin harjat, moottorin ja rummun väliset vaihteistot, puhallin ja puhaltimen pyörät, tynnyrit ja laakerit, vesiputkistot ja niihin liittyvät laitteet, mukaan lukien letkut, venttiilit ja suodattimet, kaapelit ja tulpat, piirilevyt, sähköiset näytöt, termostaatit ja lämpötila-anturit, ohjelmistopäivitykset (mukaan lukien nollausohjelmisto), jouset, lämmittimet ja lämpövastukset, sähkösulakkeet (erikseen tai yhteen niputettuina), moottorin kondensaattori, kiristyspyörä, tukirulla, ovet, oven tiivisteet, ovenkahvat, oven lukituskokoonpanot ja saranat, nukkasihdit, ilmansuodattimet, muoviset oheislaitteet sekä lauhdevesisäiliö. Aika voi olla maassasi pidempi. Lisätietoja saat verkkosivustoltamme.
- Huomaa, että jotkin näistä varaosista ovat saatavilla ainoastaan ammattilaiskorjaajille ja kaikki varaosat eivät välttämättä koske kaikkia malleja.
- Lisätietoa tämän tuotteen sisällä olevista lampuista sekä erikseen myytävistä

varalampuista: Kyseiset lamput on suunniteltu kestämaan kodinkoneissa vaativia fyysisiä olosuhteita (esim. lämpötila, värinä, kosteus) tai ne antavat tietoa laitteen toimintatilasta. Niitä ei ole tarkoitettu muihin käyttötarkoituksiin eivätkä ne sovi huoneiden valaisemiseen.

2.8 Hävittäminen

⚠ VAROITUS!

Loukkaantumisen tai tukehtumisen vaara.



Varoitus: Tulipalon vaara / materiaalivahinkojen ja laitteen vaurioitumisen vaara.

- Irrota laite sähköverkosta ja vedenjakelusta.
- Leikkaa virtajohto poikki aivan laitteen sivulta ja hävitä se.
- Laite sisältää syttyvää kaasua (R290). Kysy lisätietoa laitteen oikeaoppisesta hävittämisestä paikalliselta viranomaiselta.
- Poista luukun lukitus, jotta lapset ja eläimet eivät voisi jäädä kiinni rummun sisälle.
- Hävitä laite paikallisten kotitalouksien sähkö- ja elektroniikkalaiteromua (WEEE) koskevien määräyksien mukaisesti.

3. TUOTEKUVAUS

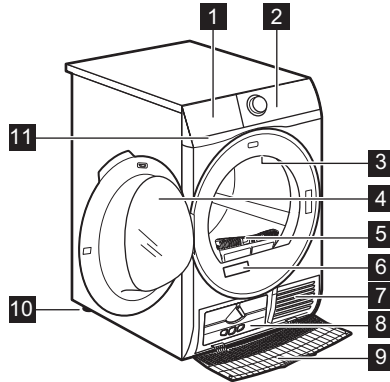

- 1 Vesisäiliö
- 2 Käyttöpaneeli
- 3 Sisävalo
- 4 Laitteen luukku
- 5 Suodatin
- 6 Arvokilpi
- 7 Ilmavirtaushahlot
- 8 Lauhduttimen suojakansi
- 9 Lauhduttimen kansi

- 10 Säädettävät jalat
- 11 Vedenkierrätys-suodatin



Luukun kätsyyttä voidaan vaihtaa laitteen täyttämisen helpottamiseksi ja asentamisen helpottamiseksi (ks. erillinen lehtinen).

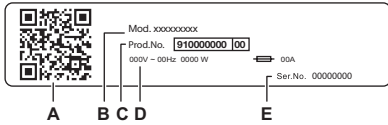

Arvokilven merkinnät:

- A. QR-koodi
- B. mallin nimi
- C. tuotenumero
- D. sähköluokitukset
- E. sarjanumero

Skannaa **QR-koodi** kameralla ladataksesi sovellus älylaitteellesi sovelluskaupasta ja noudata vaadittuja ohjeita. Hyödynnä tuotteesi parhaalla mahdollisella tavalla rekisteröimällä se.

- Voit tarkastella laitteen tietoja, asiakirjoja ja artikkeleita parhaiden ominaisuuksien käytöstä (käyttöopas on saatavilla myös osoitteesta www.electrolux.com/manualselectrolux.com/manuals)
- Voit lukea käyttö-, vianmääritys-, huolto- ja korjausohjeita (saatavilla myös osoitteessa electrolux.com/support)
- Voit ostaa laitteeseesi lisävarusteita, kulutustarvikkeita ja alkuperäisiä vaihto-osia (saatavilla myös osoitteessa electrolux.com/shop)

3.1 Sähkökytkentä

Kytke verkkopistoke verkkopistorasiaan vasta asennuksen lopuksi.

Vaaditut sähköarvot on merkitty arvokilpeen sekä esitetty ”Tekniset tiedot” -luvussa. Varmista, että ne ovat yhteensopivia käytetyin verkkovirtalähteen kanssa.

Tarkista, että kotitaloudessa tapahtuva sähköasennus kestää vaaditun enimmäiskuorman, ottaen huomioon myös kaikki muut mahdollisesti käytössä olevat laitteet.

Laite tulee kytkeä maadoitettuun pistorasiaan.

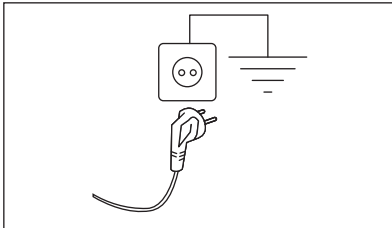

Kun laite on asennettu paikalleen, virtajohdon on oltava helppopääsyisessä paikassa.

Ota yhteyttä valtuutettuun huoltoliikkeeseen sähkötöiden suorittamiseksi asennuksen yhteydessä.

Valmistaja ei ota mitään vastuuta vahingoista tai loukkaantumisista, jotka johtuvat turvatoimien noudattamatta jättämisestä.

4. TEKNISET TIEDOT

Korkeus x leveys x syvyys	85,0 x 59,6 x 66,2 cm
Enimmäissyvyys laitteen luukun ollessa auki	110,7 cm

Enimmäisveveys laitteen luukun ollessa auki	95,8 cm
Säädettävä korkeus	85,0 cm (+ 1,5 cm - jalan säätö)
Rummun tilavuus	118 l
Max. täyttömäärä	9,0 kg
Jännite	230 V
Taajuus	50 Hz
Akustinen ilmassa kantautuva ääni Eco-ohjelman kuivausjakson aikana max. täyttömäärällä	63 dB (A)
Kokonaisteho	1600 W
Käyttötyyppi	Kotitalous
Sallittu ympäristön lämpötila	+5 °C – +35 °C
Suojaustaso kiinteiden hiukkasten ja kosteuden sisääntulon estämisessä, jonka suojapeite varmistaa, lukuun ottamatta niitä kohtia, joissa pienjännitelaitteilla ei ole mitään kosteussuojaa	IPX4
Kylmäaineen nimike	R290
Kylmäaineen paino	0,149 kg

5. KÄYTTÖPANEELI

5.1 Käyttöpaneeli

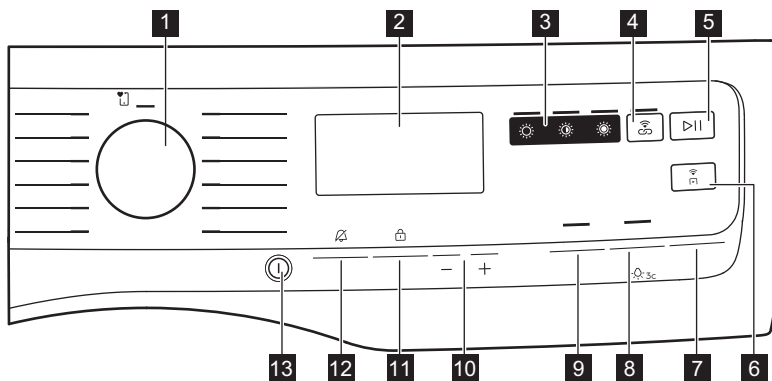

1 Ohjelma-avalitsin

2 Näyttö

3 Suora pääsy kuivuustasolle:

- ☀ Extra Dry (Erittäin Kuiva) kosketuspainike

- ☀ Cupboard (Kaappikuiva) kosketuspainike
- ☀ Iron Dry (Silityskuiva) kosketuspainike

4 📶 SyncDry kosketuspainike

- 5** ▶|| Start/Pause (Käynnistä/Tauko) kosketuspainike
- 6** 📶 Remote kosketuspainike
- 7** Steam kosketuspainike
- 8** Extra Silent (Extra Silent) kosketuspainike
- 9** Reverse Plus (S.vaihtoPlus) kosketuspainike
- 10** Finish In (Ohjelma valmis) kosketuspainikkeet
- 11** Time Dry (Kuivausaika) kosketuspainike

12 Extra Antcrease (Rypistymisenesto) kosketuspainike

13 Ⓛ On/Off-virtapainike



Paina kosketuspainikkeita sormella symbolin alueella tai lisätoiminnon nimen kohdalla. Älä käytä käsineitä, kun käytät käyttöpaneelia. Varmista, että ohjauspaneeli on aina puhdas ja kuiva.

Näyttö



Näytön symboli	Symbolin kuvaus
	SmartLeaf
	Ajastettu kuivaus -lisätoiminto toiminnassa
	ajastettu lopetus käytössä
	Ilmoitusten merkkivalo
	etäkäynnistys-lisätoiminto on toiminnassa
	merkkivalo: tarkista lämmönvaihdin
	merkkivalo: puhdistasihti
	merkkivalo: tyhjennä vesisäiliö
	extra silent -lisätoiminto käytössä
	lapsilukko päällä
	tehostettu rypistymisenesto käytössä
	rummun merkkivalo palaa
	hälytys pois päältä

Näytön symboli	Symbolin kuvaus
— — —	väärä valinta tai suosikkiasentoa ei ole tallennettu
}}}	merkkivalo: <i>kuivausvaihe</i>
☂	merkkivalo: <i>jäähdytysvaihe</i>
👕	merkkivalo: <i>rypistymisenestovaihe</i>
🏠	merkkivalo: <i>höyrytoimintovaihe</i>
1, 2, 3	merkkivalo: <i>höyrytason valinnat: minimi, keskitaso, maksimi</i>
🚰	merkkivalo: <i>täytä höyryjärjestelmän vesisäiliö</i>
🌀	merkkivalo: <i>puhdista höyryjärjestelmän sihti</i>
1 : 50	ohjelman kesto
: 10.2 : 00	ajastettu kuivaus (10 min – 2 h)
1h.24h	lopetus ajan kuluttua -valinta (1–24 tuntia)

🍃 SmartLeaf-palaute

SmartLeaf-palaute ilmaisee ohjelman energiatehokkuuden ohjelman painotetun nimelliskapasiteetin energiankulutuksen perusteella.

Lehtikuvakkeella osoitetaan SmartLeaf-palautetta kolmella eri tasolla:

1. Jos lehtikuvakkeita ei ilmesty, keskimääräistä kulutustasoa ei ole

mahdollista ilmoittaa (aikaperusteiset ohjelmat).

2. 🍃 yksi lehtikuvake tarkoittaa hyvää energiankulutusta.
3. 🍃🍃 kaksi lehtikuvaketta tarkoittaa parasta kulutustasoa.

6. SÄÄTIMET JA PAINIKKEET

6.1 Käyttöönotto



Lisätoimintoja/toimintoja ei ole saatavilla kaikissa kuivausohjelmissä. Tarkista lisätoimintojen/toimintojen ja kuivausohjelmien yhteensopivuus kappaleesta "Lisätoimintotaulukko". Lisätoiminto/toiminto voi poissulkea toisen toiminnon, laite ei tällöin mahdollista yhteensopimattomien lisätoimintojen/toimintojen asettamista.

6.2 ⓘ On/Off-virtapainike

Käynnistä tai sammuta laite painamalla tätä painiketta muutaman sekunnin ajan. Erityinen äänimerkki, kun laite käynnistetään tai sammutetaan, valot ja näyttö käynnistyy ja Start/Pause (Käynnistä/Tauko)-painikkeen led-pulssi.



Oletusohjelma on aina laitteen käynnistyksen yhteydessä Eco, myös sen jälkeen, kun se on käynnistetty valmiustilasta.

6.3 Ohjelmasäädin

Haluttu ohjelma voidaan valita kääntämällä ohjelmanvalitsinta.

6.4 SmartSelect

Tämä uusi ominaisuus on luotu parantamaan kuivausohjelmien ympäristövaikutusta, tekstiilien huoltoa ja ylläpitoa sekä kuluttajakokemusta. Tämä uusi rajapinta-alue on suunniteltu ohjaamaan käyttäjää kestävien valintojen tekemisessä ja tarjoamaan parempi ja suora tapa valita sopivimmat ohjelmat ja lisätoiminnot mahdollisimman vaivattomasti. Merkkipalon SmartLeaf kautta annetaan tietoa kestävyydestä (katso kappale *Ohjauspaneeli: SmartLeaf palaute*).

Kuivuustasot

Helposti suora pääsy kuivaustasolle yhdellä kosketuksella.

Kolme mahdollista kuivausvaihtoehtoa ovat seuraavat:

1. ☀️ Iron Dry (Silityskuiva)
Tätä lisätoimintoa suositellaan silytykseen soveltuvien vaatteiden kuivaamiseen.
2. ☀️ Cupboard (Kaappikuiva)
Se on useimpien ohjelmien oletuskuivaustaso ja tuottaa kaappikuivia vaatteita.
3. ☀️ Extra Dry (Erittäin Kuiva)
Tätä lisätoimintoa suositellaan pyyhkeille.



Kytke jokin näistä lisätoiminnoista käyttöön kääntämällä valitsinta haluamasi ohjelman kohdalle. Oletuskuivaustason kuvake syttyy. Voit muuttaa sitä napauttamalla vastaavaa kuvaketta.

SyncDry

Tämän toiminnon avulla kuivausrumpu asettaa automaattisesti sopivimman ohjelman, joka vastaa viimeksi suoritettua pesuohjelmaa. Sinun tarvitsee vain käynnistää kuivausohjelma kuivausrummun täyttämisen jälkeen. Kuivausrumpuun ei tarvitse tehdä muita ohjelma-asetuksia tai lisätoimintoja.

Kun pesuohjelma on päättynyt, pesukone siirtää ohjelmatiedot kotireitittimen Wi-Fi-yhteyden kautta Electrolux Cloudiin sekä kuivausrumpuun.



Toiminnon SyncDry käyttäminen edellyttää Electrolux-kuivausrummun ja -pesukoneen ja sovelluksen välisen yhteyden muodostamista.

Toiminnon kytkeminen päälle:

1. Kun pesuohjelma on päättynyt, siirrä puhdas pyykki kuivausrumpuun.
2. Kosketa **SyncDry**-painiketta.
3. Kaikki näytön symbolit pysyvät poissa päältä lukuun ottamatta **Wi-Fi**-kuvaketta, joka esittää animaatiota muutaman sekunnin ajan, kun laite hakee tietoja pilvestä.
4. Ehdotettu ohjelma päivittyy näyttöön päivittyy automaattisesti. Jos tietojen nouto epäonnistuu 10 sekunnin kuluttua, painikkeen LED-merkkivalo sammuu ja kone antaa äänimerkin. Sen jälkeen palautetaan aiemmin valittu ohjelma.
5. Aloita kuivaus koskettamalla Start/Pause (Käynnistä/Tauko)-painiketta.



Kun **SyncDry**-ohjelma on asetettu, käyttäjä voi edelleen muuttaa lisätoimintoja tai valita toisen ohjelman kääntämällä nuppia tai käyttämällä sovellusta. Tällaisissa tapauksissa **SyncDry**-painikkeen LED-merkkivalo sammuu, mikä tarkoittaa sitä, että ohjelma ei ole enää ehdotettu ohjelma; **SyncDry** automaattinen ohjelma voidaan valita uudelleen painamalla vastaavaa painiketta, kunnes tiedot ovat käytettävissä Cloudissa.

6.5 Extra Anticrease (Rypistymisenesto)

Lisätoiminto pidentää kuivausohjelman lopussa olevaa rypistymisenestovaihetta 90 minuutilla. Tämä toiminto vähentää rypyjä. Pyykit voidaan ottaa pois koneesta rypistymisenestovaiheen aikana.

6.6 Time Dry (Kuivausaika)

Voit asettaa ohjelman keston lyhyimmillään 10 minuutiksi ja pisimmillään 2 tunniksi. Vaadittu kesto on suhteessa laitteen pyykkimäärään.



Suosittellemme, että asetat lyhyen ohjelmakeston pienille pyykkimäärille tai vain yhdelle vaatteelle.

AIKAKUIVAUSSUOSITUS

10–20 min	vain viileäilmatoiminto (ei lämmitys-tä).
20–40 min	lisäkuivaus kuivaus-asteen parantamiseksi edellisen kuivausohjelman jälkeen.
> 40 min	täydellinen pienten, enint. 4 kg, pyykkimäärien kuivaus, hyvin lingotut (> 1 200 kierrosta minuutissa).

6.7 Time Dry (Kuivausaika) virta Wool (Villa) ohjelmat

Lisätoiminto sopii Wool (Villa)-ohjelmaan lopullisen kuivuustason säätöä varten.

6.8 Finish In (Ohjelma valmis)



Tämän lisätoiminnon avulla voi valita ohjelman päättymisajan. Kun tämä lisätoiminto on valittu, kone odottaa oikeaa hetkeä kuivausprosessin aloittamiseksi.

Finish In (Ohjelma valmis) aika on odotusaika ja kuivausaika yhteensä.

6.9 Reverse Plus (S.vaihtoPlus)

Lisää rummun kääntymistiheyttä pyykkien sotkeutumisen vähentämiseksi. Tasaisempaa kuivaustulosta varten ja rypyjien vähentämiseksi. Suositellaan suurille tai pitkille tekstiileille (esim. lakanat, housut, pitkät mekot).

6.10 Extra Silent (Extra Silent)

Laite toimii alhaisella äänitasolla vaikuttamatta kuivaustulokseen. Laite toimii hitaasti ja ohjelman keston on pitempi.

6.11 ▷|| Start/Pause (Käynnistä/Tauko)

Napauta ▷|| Start/Pause (Käynnistä/Tauko), jos haluat käynnistää tai pysäyttää laitteen tai keskeyttää käynnissä olevan ohjelman.

6.12 📶 Remote

Tätä painiketta 📶 painamalla aktivoidaan etäkäynnistystoiminto, jonka avulla voit käynnistää, keskeyttää ja pysäyttää laitteen etäyhteyden avulla.

Vastaava merkkivalo syttyy ja vastaava kuvake tulee näkyviin.

Poistu tilasta napauttamalla painiketta uudelleen. Vastaava kuvake sammuu.



Jos luukku on auki, Remote kytkeytyy pois toiminnasta.

7. 📶 WI-FI-YHTEYDEN ASETTAMINEN

Tämä luku antaa lisätietoa älylaitteen yhdistämisestä Wi-Fi-verkkoon ja sen yhdistämisestä mobiililaitteeseen.

Tämän toiminnon avulla saat ilmoituksia ja voit hallita sekä tarkkailla kuivausrumpuasi mobiililaitteista.

Wi-Fi-toiminto on oletusarvoisesti pois käytöstä.

Laitteen yhdistämiseksi ja kaikkien toimintojen ja palvelujen käyttämiseksi tarvittavat seuraavat:

- Langaton verkko kotona, jossa internetyhteys käytössä.
- Mobiililaitte yhdistetty langattomaan verkkoon.

Taajuus	2,412 - 2,472 GHz Euroopan markkinoilla
Protokolla	IEEE 802.11b/g/n
Enimmäisteho	< 20 dBm
Salaus	WPA, WPA2, WPA3

7.1 QR-koodi arvokilvessä

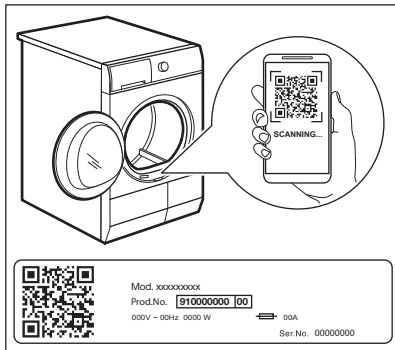

QR-koodia voidaan käyttää kahdella tavalla:

- Skannaa QR-koodi kameralla ja lataa sovellus älylaitteellesi sovelluskaupasta ja noudata vaadittuja ohjeita.
- Älylaitteen ja kodinkoneen välisen yhteyden muodostaminen prosessin yksinkertaistamiseksi. Skannaa QR-koodi sovelluksessa olevalla koodinlukijalla.

7.2 Sovelluksen asentaminen

Seiso kuivausrummun lähellä älylaitteen kanssa, kun yhdistät kuivausrummun sovellukseen.

Varmista, että älylaite on yhdistetty langattomaan verkkoon.

1. Siirry älylaitteen sovelluskauppaan tai skannaa QR-koodi (*katso kohta "Arvokilven QR-koodi"*).
2. Lataa ja asenna sovellus.
3. Varmista, että WiFi-yhteys on käynnistetty kuivausrummussa. Siirry muussa tapauksessa alla olevaan osioon.
4. Käynnistä sovellus. Valitse maa ja kieli ja kirjautu sisään sähköpostiosoitteellasi ja salasananalla. Jos sinulla ei ole tiliä, luo uusi tili noudattamalla sovelluksen ohjeita.

7.3 Langattoman yhteyden määrittäminen



Lataa ja asenna sovellus älylaitteeseesi ennen yhteyden määrittämistä.

1. Kytke laite päälle painamalla on/off-painiketta.
2. Odota noin 8 sekuntia.
3. Paina painiketta ja Remote noin 5 sekunnin ajan, kunnes laitteesta kuuluu yksittäinen napsahdusääni.

Symbolit: , – ilmestyvät näytölle. Muutaman sekunnin kuluttua näytössä vilkkuu ainoastaan symboli: . Laite on

muodostamassa yhteyttä. Langattoman moduulin aktivoituminen kestää noin

10 sekuntia. Kun se on valmis, symboli:  (Access Point) ilmestyy näytölle. Access Point on auki noin 5 minuutin ajan.

4. Määritä sovellus älylaitteessasi ja yhdistä laite Wi-Fi-verkkoon noudattamalla näytöllä olevia ohjeita.
5. Jos yhteys on muodostettu,  -symboli on poissa päältä ja  Wi-Fi-kuvake palaa tasaisesti.





Laite pyrkii muodostamaan verkkoyhteyden automaattisesti aina kun laite kytketään päälle. Kun yhteys on luotu, symboli:  lakkaa vilkkumasta.

Yhteyden muodostaminen eri verkkoon (tukiaseman avaaminen uudelleen)

Joka kerta, kun käyttäjä napauttaa ja painaa  Remote -painiketta 5 sekunnin ajan, tukiasema avautuu ja lähettää yhteyttä. Tässä vaiheessa saadut uudet verkkotunnukset korvaavat aiemmin tallennetut tunnistetiedot ja laite muodostaa yhteyden uuteen Wi-Fi-verkkoon.

Wi-Fi-yhteyden kytkeminen pois käytöstä

Jos käyttäjä ei enää kytke laitetta Wi-Fi-verkkoon, hän voi napauttaa ja painaa  Remote -painiketta 10 sekunnin ajan, jolloin laite nollautuu ja sen virta katkeaa.

Näytössä näkyy  vain 5 sekunnin ajan, kun kaikki muut käyttöpaneelin merkkivalot ovat pois päältä.

Nollauksen jälkeen näyttö palaa alkutilaan Wi-Fi-kuvakkeen  ollessa pois päältä.

7.4 Remote



Sovellus mahdollistaa pyykinpesun hallinnan mobiililaitteesta. Sisältää lukuisia laitteeseen mukautettuja ohjelmia, hyödyllisiä toimintoja sekä tuotetietoja. Voit valita sovelluksesta laitteen käyttöpaneelissa käytettävissä olevat ohjelmat sekä hyödyntää ainoastaan mobiililaitteensa saatavilla olevia lisäohjelmia. Lisäohjelmat voivat muuttua sovelluksen uusien versioiden myötä Mukautettua pyykinpesua – ja kaikki suoraan mobiililaitteesta.

Etäkäynnistys mahdollistaa ohjelman käynnistämisen kaukosäädöllä.



Etäsäätö aktivoituu automaattisesti, kun ohjelma käynnistetään painikkeella  Start/Pause (Käynnistä/Tauko), mutta kuivausohjelma voidaan myös käynnistää etänä.

Remote

Tätä painiketta koskettamalla aktivoidaan etäkäynnistystoiminto, jonka avulla voit käynnistää, keskeyttää ja pysäyttää laitteen etäyhteyden avulla.

Vastaava merkkivalo syttyy ja vastaava kuvake tulee näkyviin.



Jos asetat ohjelman sovelluksen kautta eikä se vastaa valitsinta, teksti  tulee näkyviin vuorotellen ohjelman keston kanssa.

Paina ja pidä alhaalla tätä painiketta pitempään kahden muun toiminnon tarjoamiseksi:

- paina sitä 5 sekunnin ajan, jotta voit muodostaa yhteyden toiseen verkkoon.
- pidä sitä painettuna 10 sekunnin ajan, kunnes kaksoisäänimerkki kuuluu ja

näyttöön tulee näkyviin ---- : voit palauttaa verkkotunnukset.

7.5 Päivitys langattoman yhteyden kautta

VAROITUS!

Laitteen sammuttamista tai irrottamista sähköverkosta ei suositella päivityksen aikana.

Sovellus voi ehdottaa päivitystä uusien ominaisuuksien lataamiseksi.

Päivitys hyväksytään vain sovelluksen kautta.

Jos jokin ohjelma on käynnissä, sovellus ilmoittaa päivityksen käynnistyvän ohjelman päätyttyä.

Päivityksen aikana laitteen näytössä näkyy .

Päivityksen jälkeen ei näy ilmoituksia ja laite on taas käytettävissä.

Jos jokin virhe tapahtuu, laitteen näytössä näkyy : normaaliin käyttötilaan voidaan

palata painamalla mitä tahansa painiketta tai kääntämällä valitsinta.

7.6 Wi-Fi Always On

Wi-Fi Always On -toiminto voidaan ottaa käyttöön vain sovelluksen kautta.

Tämä toiminto pitää laitteen yhteydessä verkkoon myös silloin, kun laite on kytketty pois päältä. Näin voit aina herättää sen ja hallita sitä etänä laitteeltasi.

Merkkivalo  syttyy ja sammuu jaksoittain.

Laite voidaan käynnistää painamalla  on/off-painiketta tai sovelluksella.



Wi-Fi Always On -toiminto voi vaikuttaa energiankulutukseen. Wi-Fi Always On -toiminto on oletusarvoisesti pois käytöstä.

8. OHJELMAT

8.1 Sovellus ja piilotetut lisäohjelmat

Sovelluksen avulla saat **laajan valikoiman piilotettuja lisäohjelmia**. Yhdistä laite sovellukseemme, niin voit valita parhaiten tarpeitasi vastaavan ohjelman.







































Ohjelmien nimiä voidaan muuttaa markkinoiden vaatimusten mukaan ilman erillistä ilmoitusta. Sovelluksesta löytyy täydellinen kuvaus kustakin ohjelmasta.

3 kg Pika
Urheiluvaatteet
Treenivaatteet
Jalkapallo
Laskettelu
Juoksukengät

Peitot
Verhot
Tyynyt
Pyyhkeet
Eläinten karvat
Helposti siliävät

Anti-Allergy
Jeans
Lastenvaatteet
Pellava
Kuivausteline

8.2 Ohjelmataulukko

Ohjelma	Lataa ¹⁾	Ominaisuudet / Tekstiilityyppi ²⁾
 MyFavourite		Käyttäjät voi asettaa suosikkiohjelman sovelluksessa. Oletuksena on, että kyseisessä asennossa ei ole määritetty ohjelmaa. Kun suosikkiohjelma on asetettu, voit valita sen sekä sovelluksemme että käyttöpaneelin kautta.
Eco ³⁾⁴⁾	9,0 kg	Ohjelma soveltuu märän puuvillapyykin kuivaamiseen ja se on energiankulutukseltaan tehokkain märän puuvillapyykin kuivaamisohjelma. Kuivuustasoa ei voi säätää ja se on asetettu oletuksena tasolle Cupboard (Kaappikui-va) / valmis vaatekaappiin laitettavaksi. /  
MixCare (Mix)	5,0 kg	Suunniteltu pesemäsi pyykkien kuivaamiseen lajittelematta. Kuivaa tasaisesti joka-päiväiset puuvillasta, puuvillan ja tekokui- dun sekoituksesta ja tekokuiduista valmistet- tut pyykit. /    
Cottons (Puuvilla)	9,0 kg	Valkoisten ja värillisten puuvillakankaiden ohjelma. Oletusasetus on tarkoitettu kui- vuustason säilyttämiseen. /  
Synthetics (Siliävät)	4,0 kg	Sekavaatteet, jotka sisältävät pääasiassa synteettisiä kuituja, kuten polyesteriä, poly- midia jne. /    
Delicate (Hellävarainen)	2,0 kg	Suosittelaa arkalaatuksille tekstiileille, ku- ten viskoosille, raionille, akryylille ja niiden sekoituksille. /    
Wool (Villa) 	1,0 kg	Kuivaa hellävaraisesti konepestävät ja käsinpestävät villa- vaatteet. Poista pyykki välittömästi ohjelman päätyttyä.
Down Jacket (Untuvatakki) 	2,0 kg	Automaattiohjelma, joka kuivaa tarkasti jopa takkien sisäeristeen höyhen-, untuva- tai synteettisellä täytteellä. Säilyttää vaateen ulkonäön ja lämpötoimivuuden /    
Hygiene (Hygieniä) 	5,0 kg	Kuivaa ja steriloi vaatteesi ja muut esineet säilyttämällä jatkuvan yli 60 °C:n lämpötilan, joka poistaa 99,9 % bakteereista ja viruksista ⁵⁾ . Huomautus: Tätä ohjelmaa voidaan käyttää vain märille tekstiileille. Se ei sovi herkille esineille. /  
Outdoor 	2,0 kg	Ylläpitää teknisestä tekstiilistä valmistettujen ulkoilukankaiden toimivuuden ja palauttaa vedenpitävyyden vesitiiviissä takeissa ja kuoritakeissa, joissa on irrotettavat vuorit (soveltuvat kuivaamiseen kuivausrummussa). /    
Silk (Silkki) 	0,5 kg	Säilyttää arkalaatuisten konepestävien ja käsinpestävien silkivaatteiden muodon ja minimoi rypyt käyttämällä hellävaraista lämmintä ilmaa ja pehmeitä liikkeitä. /    

Ohjelma	Lataa 1)	Ominaisuudet / Tekstiilityyppi ²⁾
Bedlinen (Vuodevaatteet) XL	4,5 kg	Kuivaa jopa kolmet vuodevaatteet kerralla. Minimoi suurten kuivattavien tekstiilien kiertymisen ja sotkeutumisen, jotta liinavaatteet kuivuvat tasaisesti ilman märkiä kohtia. 

1) Enimmäispainolla tarkoitetaan kuivan pyykin painoa.

2) Katso tekstiilin merkinnän merkitykset luvusta *NEUVOJA JA VINKKEJÄ: Pyykin valmisteleminen*.

3) Tämä on viiteohjelma, jota käytetään arvioitaessa EU:n ekologista suunnittelua ja energiamerkintää koskevien säädösten, Reg. (EU) 2023/2533 ja Reg. (EU) 2023/2534 mukaisuutta ja noudattamista. Tämä ohjelma pystyy kuivaamaan puuvillapyykkiä pyykin 60 % kosteuspuitoisuudesta koneeseen laitettaessa lopulliseen tavoitekosteustason 0 %.

4) Eko-ohjelma vastaa  Cottons (Puuvilla) Eco -ohjelmaa, joka on "Standardi puuvillaohjelma" Euroopan komission asetuksen 392/2012 mukaisesti. Se sopii tavallisen määrän puuvillapyykin kuivaamiseen.



5) Testattu lajeilla *Escherichia coli*-, *Candida albicans*- ja MS2 Bacteriophage. Itsenäisen tahon suorittama testi, jonka suoritti Swisstat Testmaterialien AG vuonna 2021 (Testiraportti nro 20212038).

8.3 Woolmark Premium Wool Care - Sininen











The Woolmark Company on testannut ja hyväksynyt tämän koneen villaohjelman. Ohjelma sopii "käsinpesu" -merkillä varustettujen villavaatteiden kuivaamiseen edellyttäen, että vaatteet pestään Woolmark-hyväksynnän saanutta käsinpesuohjelmaa käyttäen ja kuivataan tämän koneen valmistajan ohjeita noudattaen. M2140
Woolmark-symboli on lukuisten eri maiden sertifiointimerkki.

8.4 Höyryohjelmat

Ohjelma	Lataa 1)	Ominaisuudet
Cottons (Puuvilla) 	2 kg	Auttaa poistamaan rypyt puuvillavaatteista. Ohjelman kesto säätyy automaattisesti pyykkien kuivaamiseksi optimaaliseen kosteustason höyrytoimintoa varten. Usein vaatteita ei tarvitse silittää höyryohjelman jälkeen. Tässä tapauksessa vaatteet on ripustettava vaateripustimelle tai taitettava.
Synthetics (Siliävät) 	2 kg	Auttaa poistamaan rypyt tekokuituvaatteista. Ohjelman kesto säätyy automaattisesti pyykkien kuivaamiseksi optimaaliseen kosteustason höyrytoimintoa varten. Usein vaatteita ei tarvitse silittää höyryohjelman jälkeen. Tässä tapauksessa vaatteet on ripustettava vaateripustimelle tai taitettava.
Refresh (Raikastus) 	2 kg	Vain kuiville vaatteille. Soveltuu myös hajujen poistamiseen. Vaatteista tulee pehmeitä ja mukavan tuntuisia. Suosittelemme poistamaan ja ripustamaan vaatteet kuivumaan heti ohjelman päätyttyä.

1) Enimmäispainolla tarkoitetaan kuivan pyykin painoa.

8.5 Ohjelmien ja lisätoimintojen yhteensopivuus

Ohjelmat ¹⁾	Dryness Level (Kui- vuusaste)			Extra An- tcrease (Rypisty- misenes- to)	Reverse Plus (S.vaihto- Plus)	Extra Si- lent (Extra Silent)	Time Dry (Kuivaus- aika)
							
 MyFavourite	Määräytyy sovellukseen tallennetun ohjelman mukaan.						
Eco	■			■			
MixCare (Mix)	■	■		■	■		■
Cottons (Puuvilla)	■	■	■	■	■	■	■
Synthetics (Siliävät)	■	■	■	■	■	■	■
Delicate (Hellävarainen)		■		■			
Wool (Villa) 							■ 2)
Down Jacket (Untuvatak- ki) 	■	■		■			
Hygiene (Hygienia) 	■			■			
Outdoor 		■		■			
Silk (Silkki) 		■		■			
Bedlinen (Vuodevaatteet) XL	■	■	■	■	■		■

1) Ohjelman asettamisen yhteydessä voit asettaa yhden tai useamman lisätoiminnon. Voit kytkeä ne päälle tai pois päältä painamalla vastaavaa kosketuspainiketta.

2) Ks. luku LISÄTOIMINNOT: Villa-ohjelman Time Drying (Ajastettu kuivaus)

9. HÖYRYTOIMINTO

Höyry auttaa poistamaan hajuja raikkaan ilman tavoin.

Vähentää tai poistaa ryppyjä. Tekee vaatteista joustavampia.

Vaatteet on helppo silittää höyryohjelman jälkeen.

Höyryohjelmien päätyttyä pyykeissä on silitykseen sopivaa jäännöskosteutta.

Jos vaatteita ei silitetä välittömästi, ripusta ne kuivumaan, kunnes ne ovat täysin kuivia.



Käytä aluksi pientä höyrytasoa, sillä eri tekstiilien ominaisuudet vaihtelevat suuresti. Opi nopeasti käytännössä, mikä auttaa sinua käyttämään riittävää höyrytasoa.

9.1 Höyryjärjestelmän vesisäiliön täyttäminen

⚠ HUOMIO!

Käytä ainoastaan tislattua tai demineralisoitua vettä.

Merkkivalo  palaa aina, kun astia on tyhjä, eikä höyryohjelmia voida käynnistää.

i

Höyryjärjestelmän vesisäiliö täyttyy automaattisesti, jos kuivaus tapahtuu vakio- ja höyryohjelmilla. Jos vesisäiliö on tyhjä, voit täyttää sen käsin. Tiivistynyt vesi soveltuu myös höyryjärjestelmään. Tiivistynyt vesi on suodatettava esimerkiksi kahvinsuodattimella pienen nukan poistamiseksi.

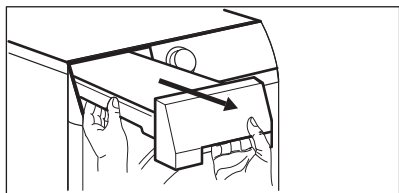

Täytä vesilokero seuraavasti:

1. Kytke laite päälle.
2. Aseta yksi höyryohjelmista veden tason tarkistamista varten.
3. Vedä vesisäiliötä. Pidä se vaakasuorassa asennossa.



4. Täytä vettä, kunnes se saavuttaa enimmäistason.

9.3 Steam taulukko

Ohjelmat/pyykkityypit	Steam	Lataa ¹⁾
Cottons (Puuvilla) 	1 minimitaso	0,5–1 kg
	2 kohtalainen taso	1–1,5 kg
	3 enimmäistaso	1,5–2 kg
Cottons (Puuvilla)  / paitaa	1 minimitaso	1–2 vaatetta
	2 kohtalainen taso	3–4 vaatetta
	3 enimmäistaso	5 vaatetta

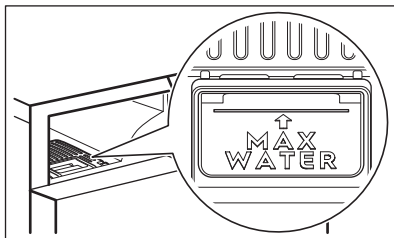
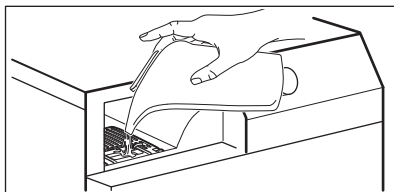

5. Vedä vesisäiliötä.

i



Kuvake  ilmaisee, kun höyrysäiliö on tyhjä. Tällöin höyrytoimintoja ei voida kytkeä toimintaan.

9.2 Steam

Tämä lisätoiminto asettaa vaaditun höyrytason. Se määräytyy pyykin tyypin, painon ja tilavuuden mukaan.

Valittavissa on kolme vaihtoehtoa:









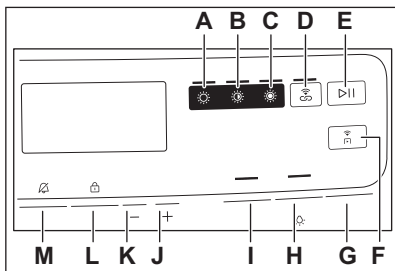

- 1 minimitaso
- 2 kohtalainen taso
- 3 enimmäistaso

Ohjelmat/pyykkityypit	Steam	Lataa ¹⁾
Synthetics (Siliävät) 	1 minimitaso	0,5–1 kg
	2 kohtalainen taso	1–1,5 kg
	3 enimmäistaso	1,5–2 kg
Synthetics (Siliävät)  / paitaa	1 minimitaso	1–2 vaatetta
	2 kohtalainen taso	3–4 vaatetta
	3 enimmäistaso	5 vaatetta
Refresh (Raikastus) 	1 minimitaso	0,5 kg
	2 kohtalainen taso	1 kg
	3 enimmäistaso	2 kg

1) Enimmäispainolla tarkoitetaan kuivan pyykin painoa.

10. ASETUKSET



- A.  Iron Dry (Silityskuiva) -Kuivuuden kosketuspainike
- B.  Cupboard (Kaappikuiva) -Kuivuuden kosketuspainike
- C.  Extra Dry (Erittäin Kuiva) Kuivuuden kosketuspainike
- D.  SyncDry kosketuspainike
- E.  Start/Pause (Käynnistä/Tauko) kosketuspainike
- F.  Remote kosketuspainike
- G.  Steam kosketuspainike
- H.  Extra Silent (Extra Silent) kosketuspainike
- I.  Reverse Plus (S.vaihtoPlus) kosketuspainike
- J.  Finish In (Ohjelma valmis) -ajan vähennyksen kosketuspainike
- K.  Finish In (Ohjelma valmis) -ajan lisäyksen kosketuspainike

- L. Time Dry (Kuivausaika) kosketuspainike
- M. Extra Anticrease (Rypistymisenesto) kosketuspainike

10.1 Lapsilukko

Tämä lisätoiminto estää lapsia leikkimästä laitteella ohjelman ollessa käynnissä. Kosketuspainikkeet on lukittu.

Ainoastaan virtapainike toimii.

Lapsilukon aktivointi:

1. Käynnistä laite painamalla ON/OFF -painiketta.
2. Paina painiketta (L) muutaman sekunnin ajan.

Lapsilukon merkkivalo syttyy.



Lapsilukko voidaan poistaa käytöstä ohjelman ollessa käynnissä. Pidä samoja kosketuspainikkeita painettuna, kunnes lapsilukon merkkivalo sammuu.

10.2 Lopullisen tavoitekosteu- säätö



Tämä voi olla tarpeen, sillä kuivaustuloksiin vaikuttavat monet olosuhteet, kuten veden tyyppi, syöttöjännite tai ympäristön lämpötila.

TÄYDELLISEN KUIVAUSTULOKSEN SAAVUTTA- MISEKSI:

1. Yritä säätää kuivaustason lisätoimintoja (katso *Kuivaustaso*-lisätoiminto).
2. Jos haluat pyykistä entistä kuivempaa, voit muuttaa oletuskuivausasetusta (katso lisätietoja alta). Tämä säätö toimii useimpien ohjelmien kanssa, lukuun ottamatta ohjelmia **Eco**, **Wool** (Villa), **Du-
vet** (Peitot), **Down Jacket** (Untuvatakki), **Refresh** (Raikastus), jos koneessa on nämä ohjelmat.

Tavoitekosteu-
säätömuuttaminen:

1. Käynnistä laite päälle painamalla **Päälle/ Pois** -painiketta.
2. Aseta mikä tahansa ohjelma ohjelmanvalitsimella.
3. Paina pitkään painikkeita **(H)** ja **(I)** samanaikaisesti.

Jokin seuraavista merkkivaloista syttyy:

- - - mahdollisimman kuiva
 - - - pyykin suurempi kuivuus
 - - - pyykin vakiokuivuus
4. Paina pitkään painiketta **(H)**, kunnes oikean tason merkkivalo syttyy.



Jos näyttö palaa normaaliin tilaan (vaiheessa 2 valitun ohjelman aika tulee näkyviin) lopputavoitekosteu-
säätöasettamisen aikana, paina pitkään painikkeita **(H)** ja **(I)** vielä kerran siirtyäksesi "Lopputavoitekosteu-
säätö"-tilaan (aikaisemmin asetettu lopputavoitekosteu-
säätö vaihtuu seuraavaan arvoon).

5. Hyväksy valittu lopputavoitekosteu-
säätö painamalla samanaikaisesti pitkään painikkeita **(H)** ja **(I)**.

Kuivaustaso

- - mahdollisimman kuiva

- - pyykin suurempi kuivuus

- - pyykin vakiokuivuus

10.3 Vesisäiliön merkkivalo

Vesisäiliön merkkivalo palaa oletuksena. Se syttyy, kun ohjelma päättyy tai kun vesisäiliön tyhjennys on tarpeen.



Jos "tyhjennysarja" asennetaan (lisävaruste), laite tyhjentää vesisäiliön automaattisesti. Tässä tapauksessa suosittellemme vesisäiliön merkkivalon pois päältä kytkemistä.

Vesisäiliön merkkivalon kytkeminen
pois päältä:

1. Kytke laite päälle painamalla **Päälle/Pois** -painiketta.
2. Paina painikkeita **(J)** ja **(K)** samanaikaisesti pohjassa pitkään. Näytöllä näkyy "Off" (Pois päältä) ja vesisäiliön merkkivalo sammuu. Viiden sekunnin jälkeen näyttö palaa normaaliin tilaan.



Kytke vesisäiliön merkkivalo takaisin päälle seuraamalla yllä olevia ohjeita. Näytössä näkyy "On" (Päällä) ja vesisäiliön merkkivalo syttyy.

10.4 End Alert (Äänimerkki)

Äänimerkki aktivoituu:

- ohjelman loppu
 - rypistymisenestovaiheen alussa ja lopussa
 - ohjelman keskeytys
- Hälytystoiminto on oletusarvoisesti aina käytössä. Voit käyttää tätä toimintoa äänen kytkemiseen päälle ja pois päältä.



Voit käynnistää End Alert (Äänimerkki) -
lisätoiminnon kaikkien ohjelmien
yhteydessä suoritettavaksi.

Ota ääni käyttöön tai poista se käytöstä painamalla **M**-painiketta noin 3 sekunnin ajan.

10.5 ☼ Rummun merkkivalo palaa

Kytkee rummun sisävalon päälle 10 sekunnin ajaksi.

Kosketa ja paina **H** painiketta noin 3 sekunnin ajan.

Rummussa oleva valo palaa.

10.6 Käyttötuntilaskuri

Tällä toiminnolla voit näyttää laitteen kokonaiskäyttöajan tunteina. Kokonaiskäyttöaika lasketaan laitteen ensimmäisestä käynnistämishetkestä alkaen. Ohjelmien todellinen toiminta-aika näytetään (se ei sisällä taukoja eikä ajastettua käynnistymisaikaa).

Tämän arvon voi saada näkyviin seuraavasti:

1. Kytke laite päälle painamalla **On/Off**-virtapainiketta.
2. Paina painikkeita **B** ja **C** muutaman sekunnin ajan.
3. 3 sekunnin kuluttua laitteen kokonaiskäyttöaika näkyy näytössä: esim. jos käyttöaika on **1276** tuntia, näytössä näkyy teksti **Hr 2** sekunnin ajan, sitten **12 2** sekunnin ajan ja sitten **76**. Tämä arvo näytetään kahtena numerosarjana

kerrallaan: kaksi ensimmäistä numeroa ilmaisevat tuhansia ja satoja, ja kaksi seuraavaa numeroa tarkoittavat kymmeniä ja yksiköitä.

Voit poistua tästä tilasta painamalla mitä tahansa painiketta, kääntämällä valitsinta tai kytkemällä laitteen pois päältä.

10.7 Tehdasasetukset

Tällä toiminnolla voi palauttaa oletusarvoiset tehdasasetukset. Tallennetut lisätoiminnot ja toimintatilat nollataan. Se poistaa myös Wi-Fi-verkon kirjautumistiedot laitteen muistista ja palauttaa mukautetut ohjelma-asetukset.

Ota tämä lisätoiminto käyttöön suorittamalla seuraavat vaiheet:

1. Kytke laite päälle painamalla **On/Off**-virtapainiketta.
2. Paina painikkeita **C** ja **D** muutaman sekunnin ajan.
3. Laite kuittaa toiminnon näyttämällä
- - -.



Jos toimenpiteet eivät tuota tulosta (esimerkiksi aikakatkaisun tai väärän painikeyhdistelmän takia), kytke laitteen virta pois päältä ja toista vaiheet alusta.

11. KÄYTTÖÖNOTTO



Takarummun lukitukset poistuvat automaattisesti, kun kuivausrumpu käynnistetään ensimmäistä kertaa. Laitteesta voi tällöin kuulua ääntä.

Takarummun lukitusten avaaminen:

1. Kytke laitteeseen virta.
2. Aseta mikä tahansa ohjelma.
3. Paina Käynnistä/Tauko-painiketta. Rummun kiertäminen käynnistyy. Takarummun lukitukset poistuvat käytöstä automaattisesti.

Ennen kuin kuivaat laitteella pyykejä:

- Puhdista kuivausrummun rumpu kostealla liinalla.

- Käynnistä yhden tunnin ohjelma pyykin ollessa kosteaa.
- Täytä höyryvesisäiliö ennen höyryohjelman ensimmäistä käyttökertaa (katso luku "*Höyrytoiminto - Höyryjärjestelmän vesisäiliön täyttämisen*").



Kuivausohjelman alussa (ensimmäiset 3-5 min) laitteesta voi kuulua hieman kovempi ääni. Tämä johtuu kompressorin käynnistymisestä. Tämä on normaalia kompressorilla toimivissa laitteissa (esim. jääkaapit ja pakastimet).

11.1 Epätavallinen hajua

Laite on pakattu tiiviisti.

Epätavallista hajua voi esiintyä, kun tuote poistetaan pakkauksesta. Tämä on normaalia uusien tuotteiden kohdalla.

Laite on valmistettu erilaisista materiaaleista, jotka voivat muodostaa epätavallista hajua.

Ajan kuluessa epätavallinen hajua häviää vähitellen muutaman kuivauskerran jälkeen.

11.2 Ääniä



Kuivausohjelman eri vaiheiden aikana voi kuulua erilaisia ääniä. Ne ovat normaaleja toiminnan ääniä.

Käynnissä oleva kompressor.

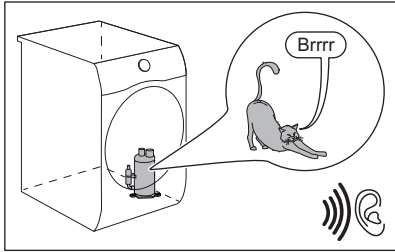

Pyörivä rumpu.

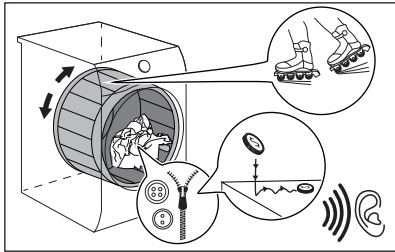

Käynnissä olevat puhaltimet.

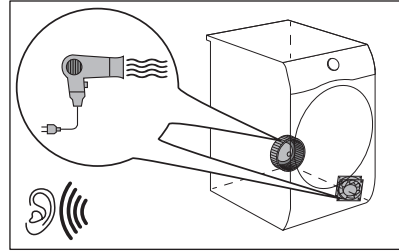

Käynnissä oleva pumppu ja kosteuden siirto säiliöön.

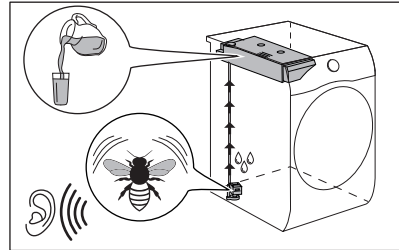

12. PÄIVITTÄINEN KÄYTTÖ

12.1 Käynnistä ohjelma

1. Valmistele pyykit ja täytä kone.

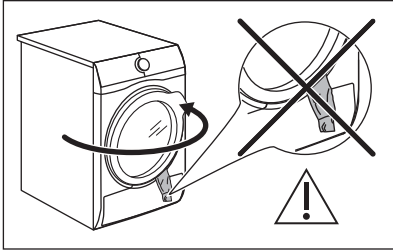

⚠ HUOMIO!

Varmista, ettei pyykit jää laitteen luukun ja kumitiivisteiden väliin luukun sulkemisen yhteydessä.

2. Käynnistä laite painamalla On/Off -painiketta.
3. Aseta kyseiselle pyykille soveltuva ohjelma ja haluamasi lisätoiminnot. Ohjelman kesto näkyy näytössä.



Todellinen kuivausaika riippuu pyykin laadusta (määrä ja koostumus), huoneenlämpötilasta sekä pyykin alkukosteudesta linkousvaiheen jälkeen.

4. Paina Start/Pause (Käynnistä/Tauko) -painiketta. Ohjelma käynnistyy.

12.2 Ohjelman käynnistäminen Finish In (Ohjelma valmis)



Tämän lisätoiminnon avulla voi valita ohjelman päättymisajan. Kun tämä lisätoiminto on valittu, kone odottaa oikeaa hetkeä kuivausprosessin aloittamiseksi.

Finish In (Ohjelma valmis) aika on odotusaika ja kuivausaika yhteensä.

Lisätoiminnon Finish In (Ohjelma valmis) asettaminen:

1. Valitse kuivausohjelma ja lisätoiminnot.

2. Kosketa \pm - tai — -painiketta, kunnes näytössä näkyy haluamasi ohjelman päättymisen määräaika (esim. 12h jos ohjelman on päätyttävä 12 tunnin kuluessa.)
3. Kosketa painiketta Start/Pause (Käynnistä/Tauko). Rumpu alkaa pyöriä suorittaakseen **SensiCare**-arvioinnin, jos se on määritetty valitussa ohjelmassa.
4. Laite käynnistää ajanlaskennan ohjelman päättymiseen saakka ja ohjelma käynnistyy oikealla hetkellä.

12.3 SensiCare System - täyttömäärän tunnistus



SensiCare-teknologia tunnistaa täyttömäärän ja säättää ohjelman keston. Toimii useimpien ohjelmien kanssa.

Kun olet koskettanut $\triangleright||$ Start/Pause (Käynnistä/Tauko) -painiketta, ilmoitetun maksimitäyttömäärän merkkivalo sammuu, SensiCare System käynnistää täyttömäärän tunnistuksen:

1. Laite tunnistaa täyttömäärän ensimmäisten minuuttien aikana. Tämän vaiheen aikana vierivät viivat toistavat yksinkertaisen animaation.
2. Tämän vaiheen aikana rumpu pyörii hetken.
3. Ohjelman kesto voidaan säätää.

Kun täyttömäärä on tunnistettu, ja jos **rummussa on liikaa pyykinä**, merkkivalo **MAX** vilkkuu näytössä:

Tällöin koneen toiminta voidaan keskeyttää ja ylimääräiset pyykit voidaan poistaa 30 sekunnin ajan.

Kun ylimääräiset pyykit on poistettu, käynnistä ohjelma uudelleen koskettamalla

$\triangleright||$ Start/Pause (Käynnistä/Tauko) -näppäinpainiketta.

Tärkeää! Jos pyykkimäärää ei vähennetä, kuivausohjelma käynnistyy ylikuormituksesta

huolimatta. Tässä tapauksessa parasta kuivaustulosta ei voida taata.



SensiCare System ei ole käytettävissä kaikkien ohjelmien yhteydessä. Näitä ovat mm. Wool (Villa) ja pikaohjelmat.

12.4 Ohjelman muuttaminen

1. Kytke laite pois toiminnasta painamalla virtapainiketta.
2. Kytke laite toimintaan painamalla virtapainiketta.
3. Valitse ohjelma.

12.5 Ohjelman päättyessä

Kun ohjelma on päättynyt:

- laitteesta kuuluu jaksottainen äänimerkki.
- Näytössä näkyy : .
- -merkkivalo on päällä.
- Suodattimen merkkivalo ja säiliön merkkivalo voivat syttyä.
- Start/Pause (Käynnistä/Tauko) -merkkivalo on päällä.

Laite toimii rypistymisenestovaiheella edelleen 30 minuuttia tai sitä kauemmin, jos Extra Anticrease (Rypistymisenesto) -lisätoiminto on kytketty päälle (katso luku *Lisätoiminto - Extra Anticrease (Rypistymisenesto)*).

Rypistymisenestovaihe vähentää rypistymistä.

Voit poistaa pyykin ennen kuin rypistymisenestovaihe on päättynyt. Suosittelemme parempien tuloksien saavuttamiseksi, että pyykki poistetaan vasta sitten, kun toiminto on lähes päättynyt.

Kun rypistymisenestovaihe on päättynyt:

- Näytössä näkyy edelleen : .
- -merkkivalo on pois päältä.
- Suodattimen merkkivalo ja säiliön merkkivalo jäävät palamaan.
- Merkkivalo Start/Pause (Käynnistä/Tauko) sammuu.

1. Paina on/off-painiketta kytkeäksesi laitteen pois toiminnasta.

2. Avaa laitteen luukku.
3. Ota pyykki pois koneesta.



Höyrykäsittelyn vaikutusten säilyttämiseksi vaatteet on poistettava yksi vaate kerrallaan rypistymisenestovaiheen aikana ja ripustettava heti vaateripustimille kuivumaan (vähintään 5-15 min kankaan ja valitun höyrytason huomioiden). Napita vaatteet ja aseta vaate muotoonsa kiinnittäen erityistä huomiota hihansuihin ja saumoihin.

4. Sulje laitteen luukku.

Heikkojen kuivaustulosten mahdolliset syyt:

- Oletuskuivaustason sopimaton asetus. Ks. kohta *LISÄTOIMINNOT: Kuivaustaso – loppukosteuden säätö*
- Huoneenlämpötila on liian alhainen tai liian korkea. Optimaalinen huoneenlämpötila on 18 °C - 25 °C.



Puhdista suodatin ja tyhjennä vesisäiliö aina ohjelman päättyttyä.



Jätä luukku hieman auki aina jokaisen ohjelman jälkeen kosteuden välttämiseksi.

12.6 Matalalämpötoiminto

Energiankulutuksen vähentämiseksi tämä toiminto kytkee laitteen automaattisesti pois toiminnasta:

- 5 minuutin kuluttua, jos et käynnistä ohjelmaa.
- 5 minuutin kuluttua ohjelman tai rypistymisenestovaiheen päättymisestä.



Kun laite siirtyy alhaisen virransyötön tilaan, näyttö ja kuvakkeet sammuvat. Voit käynnistää laitteen uudelleen on/off-painikkeesta ja kuivausrummusta.



Valittu oletusohjelma on aina Eco, kun se on otettu uudelleen käyttöön pienen virrankulutuksen tilassa.



Jos Wi-Fi on päällä ja kaukosäädin on käytössä, etäkäynnistyksen -kuvake pysyy myös laitteen siirryttyä alhaisen virransyötön tilaan.

13. VIHJEITÄ JA NEUVOJA

13.1 Pyykin valmisteleminen



Rummun täyttäminen kyseisille ohjelmille ilmoitettuun max. täyttömäärään auttaa säästämään energiaa.



Pesuohjelman jälkeen pyykki ovat usein sotkeutuneet yhteen. Yhteen sotkeutuneiden pyykkien kuivaus on tehotonta. Varmista tehokas ilmankierto ja tasainen kuivaustulos ravistamalla pyykkejä ja lisäämällä ne yksi kerrallaan kuivausrumpuun.

Tehokkaan kuivauksen varmistaminen:

- Sulje vetoketjut.
- Sulje untuvapeittojen kiinnittimet.
- Siteitä tai nauhoja (esim. esiliinan nauhat) ei saa kuivata irrallaan. Sido ne ennen ohjelman käynnistämistä.
- Tyhjennä kaikki taskut.
- Kun vaatteiden sisällä on puuvillakerros, käännä ne nurinpäin. Puuvillakerroksen on oltava ulospäin.
- Aseta aina käsiteltävään pyykkiin sopiva ohjelma.
- Älä sekoita vaaleita ja tummia vaatteita.
- Vähennä tekstiilien kutistumista valitsemalla puuvilla-, jersey- tai trikoovaatteisiin sopiva ohjelma.
- Älä ylitä Ohjelmat-luvussa annettua tai näytössä näkyvää maksimitäyttömäärää.

- Kuivaa ainoastaan kuivausrummussa kuivattavia tekstiilejä. Katso vaatteissa olevat tekstiilimerkit.
- Suuria ja pieniä kappaleita ei saa kuivata yhdellä kertaa. Pienet vaatekappaleet voivat jäädä suurien kappaleiden sisään, jolloin ne jäävät kosteiksi.
- Ravista suuria vaatekappaleita ja tekstiilejä ennen niiden asettamista kuivausrumpuun. Täten vältetään kosteat kohdat tekstiiliin sisällä kuivauksen jälkeen.

Höyrytoimintoon liittyviä vinkkejä



- Höyryohjelmia ei saa käyttää seuraaviin: villavaatteet, joita ei saa kuivata kuivausrummussa; nahka; suuria metalli-, puu- tai muoviosia sisältävät tekstiilit; ruostuvia metalliosia sisältävät vaatteet; öljy- tai vahakankaat.
- Lajittele pyykki ja kuivaa kooltaan, painoltaan, materiaaliltaan ja väritään samanlaiset tekstiilit yhdellä kertaa.
- Älä kuivaa uusia, värillisiä tekstiilejä yhdessä vaaleiden tekstiilien kanssa. Värit voivat haalistua (tarkista värinpitävyys huomaamattomasta kohdasta kankaan ollessa kostea).
- Älä käytä kuivapesuaineita höyryohjelmien kanssa.
- Poista tahrat pesemällä tai käyttämällä tahranpoistoainetta paikallisesti ennen höyryohjelman käyttöä.
- Parhaan kuivaustuloksen saavuttamiseksi käännä vuorilliset vaatteet nurin (esim. puuvillavuoriset anorakit; puuvillakerroksen on oltava päällä).

Tekstiilimerkki

Kuvas



Kuivausrummussa kuivattava tekstiili.

Tekstiilimerkki	Kuvaus
	Kuivausrummussa korkeissa lämpötiloissa kuivattava tekstiili.
	Kuivausrummussa vain alhaisissa lämpötiloissa kuivattava tekstiili.
	Tekstiili, jota ei saa kuivata kuivausrummussa.





14. HOITO JA PUHDISTUS

14.1 Säännöllinen puhdistus

Säännöllinen puhdistus auttaa pidentämään laitteen käyttöikä.

Jos laitetta ei käytetä pitkään aikaan, irrota virtajohto pistorasiasta.

Viitteellinen säännöllinen puhdistus:

Suodattimien puhdistus	Merkkivalon  vilkkuessa
Tyhjennä vesisäiliö	Merkkivalon  vilkkuessa
Puhdista lämmönvaihdin	Merkkivalon  vilkkuessa
Puhdista höyryjärjestelmän sihti	Merkkivalon  vilkkuessa
Rummun puhdistaminen	Kahden kuukauden välein
Puhdista käyttöpaneeli ja kotelo	Kahden kuukauden välein
Puhdista ilmavirta-aukot	Kahden kuukauden välein

Osien puhdistusohjeet on annettu seuraavissa kappaleissa.

14.2 Vieraiden esineiden poistaminen



Varmista, että taskut ovat tyhjä ja että kaikki irtonaiset elementit on sidottu ennen kuivausohjelman aloittamista. Katso kohta "Pyykin valmisteleminen".

Poista rummusta mahdollisesti roskat kuivausohjelman jälkeen (esim. metallipidikkeet, napit, kolikot jne.).

14.3 Suodattimen puhdistus

Suodattimen merkkivalo  syttyy kunkin ohjelman päätyttyä ja sihti on puhdistettava.



Sihti kerää nukkaa kuivausohjelman aikana.



Suodatin tulee puhdistaa säännöllisesti parhaan kuivaustuloksen saavuttamiseksi. Tukossa oleva suodatin pidentää kuivausohjelman kestoa ja lisää näin energiankulutusta. Puhdista suodatin käsin. Käytä tarvittaessa imuria.

⚠ HUOMIO!

Suodattimia puhdistettaessa nukka tulee hävittää roska-astiaan. Mikromuovien pääsyn estämiseksi vesijärjestelmään nukkaa ei saa huuhdella viemäriin.

1. Avaa luukku. Vedä sihti ylös.

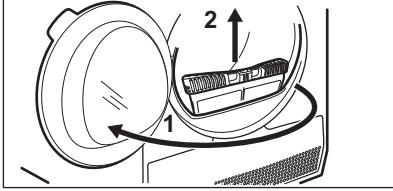

2. Avaa suodatin painamalla koukkuja.

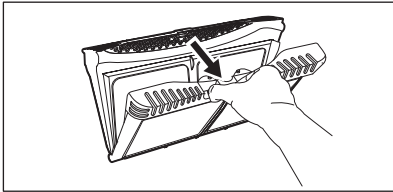

3. Irrota nukka käsin sihdin sisäosista.

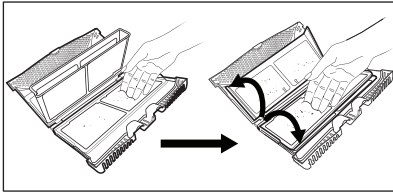

Hävitä nukka roska-astiaan.

4. Puhdista sihti tarvittaessa imurilla. Sulje suodatin.
5. Poista tarvittaessa nukka sihdin liitoksesta ja tiivisteestä. Tämän voi tehdä pölynimurilla. Aseta sihti takaisin vastaavaan liitokseen.

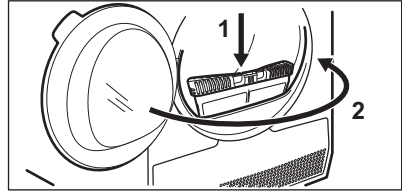
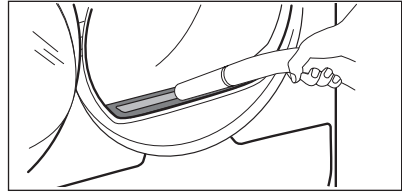

14.4 Vesisäiliön tyhjentäminen

Tyhjennä lauhdevesisäiliö jokaisen kuivausohjelman jälkeen.

Jos lauhdevesisäiliö on täysi, ohjelma pysähtyy automaattisesti. Vesisäiliösymboli  syttyy näyttöön ja vesisäiliö on tyhjennettävä.

Veden tyhjentäminen:

1. Vedä vesisäiliö ulos pitäen se vaakasuorassa asennossa.

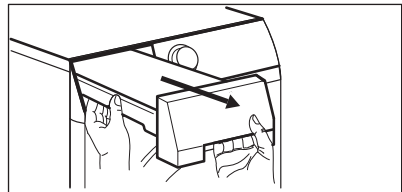

2. Vedä muoviliitos ulos ja tyhjennä vesi pesualtaaseen tai vastaavaan astiaan.

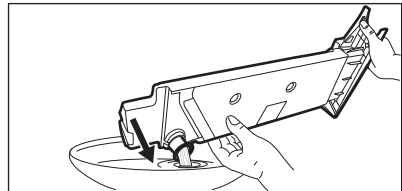

3. Paina muoviliitettä takaisin sisään ja aseta vesisäiliö takaisin paikoilleen.

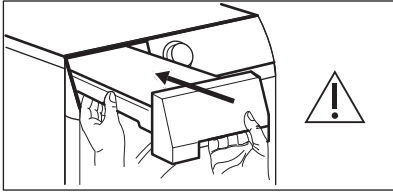

4. Jatka ohjelmaa painamalla Käynnistä/ Tauko -painiketta ►||.

14.5 Lauhduttimen puhdistus

Jos lauhduttimen symboli  vilkkuu näytössä, tarkista lauhdutin ja sen lokero. Jos se on likainen, puhdista se. Suorita tarkistus vähintään kuuden kuukauden välein.

VAROITUS!

Metallipintaan ei saa koskea paljain käsin. Henkilövahingon vaara. Käytä suojakäsineitä. Puhdista varoen, jotta metallipinta ei vaurioidu.

VAROITUS!

Älä käytä pölynimuria kovalla liitososalla irrottaaksesi nukkaa lauhduttimesta, sillä se voi vahingoittaa lauhduttimen kylkiä, jolloin laitteen suorituskyky heikkenee ja kuivausaika pitenee.

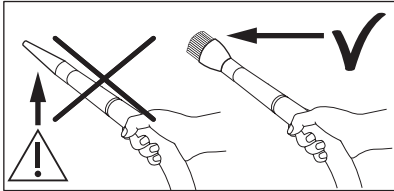

Tarkistaminen:

1. Avaa luukku. Vedä suodatinta ylös.

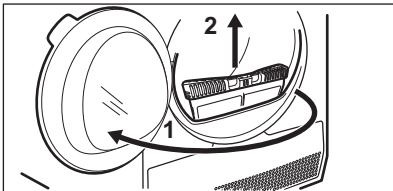

2. Avaa lauhduttimen kansi.

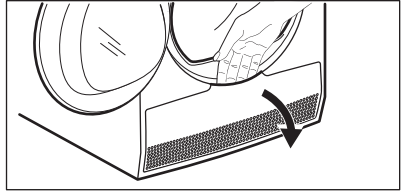

3. Avaa lauhduttimen luukku kääntämällä vipuja ja laske lauhduttimen luukku.

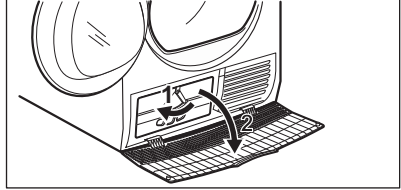

4. Poista tarvittaessa nukka lauhduttimesta ja sen kotelosta. Voit käyttää harjalla varustettua pölynimuria.

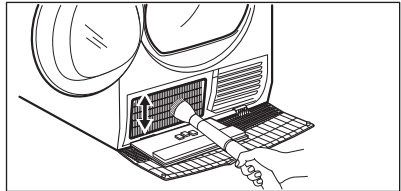

5. Sulje lauhduttimen kansi.

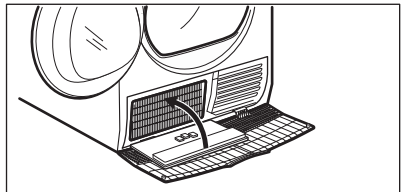

6. Käännä vipuja, kunnes ne napsahtavat paikoilleen.

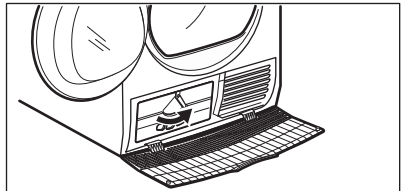

7. Aseta suodatin takaisin paikalleen.

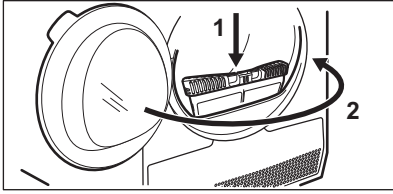

14.6 Höyryjärjestelmän sihdin puhdistus

⚠ HUOMIO!

Älä käytä höyryohjelmia ilman höyryjärjestelmän sihtiä tai jos sihti on vioittunut tai tukossa.

Jos symboli  (puhdista höyryjärjestelmän sihti) näkyy näytössä, sihti on puhdistettava.

Höyryjärjestelmän sihti puhdistetaan seuraavasti:

1. Vedä vesisäiliötä. Pidä se vaakasuorassa asennossa.

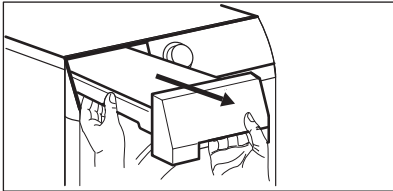

2. Vedä sihtiä.

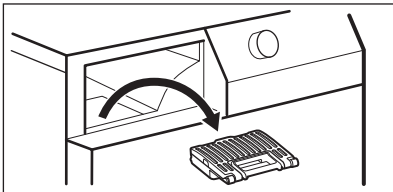

3. Avaa sihti.

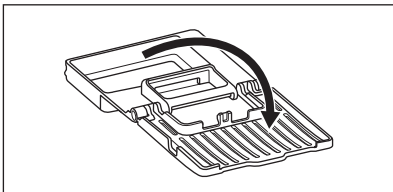

4. Puhdista sihti kostealla kädellä.

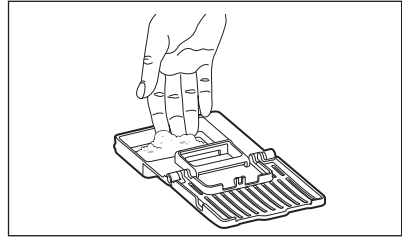

5. Aseta sihti vastaavaan liitokseen.
6. Vedä vesisäiliötä.

14.7 Veden tyhjentäminen höyryjärjestelmän säiliöstä



Säiliön veden laatu voi huonontua. Jos laitetta ei käytetä pitkään aikaan, tyhjennä vesi säiliöstä.

Veden poistaminen tapahtuu seuraavasti:

1. Avaa luukku.
2. Avaa lauhduttimen kansi.

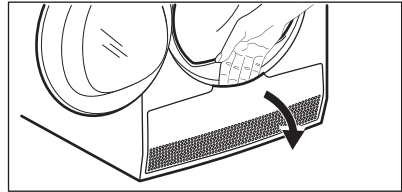

3. Avaa lauhduttimen luukku kääntämällä vipua ja laske lauhduttimen luukku.

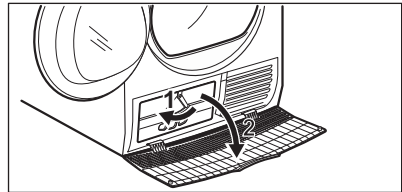

4. Ota lokeron vasempaan seinään asetettu putki. Tyhjennä vesi avaamalla korkki.

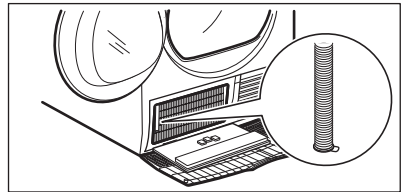

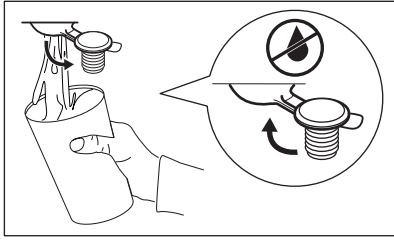

5. Sulje korkki.
6. Aseta putki takaisin paikalleen.
7. Sulje lauhduttimen kansi.
8. Lukitse lauhduttimen luukku kääntämällä vipua.
9. Sulje lauhduttimen kansi.

14.8 Rummun puhdistaminen

VAROITUS!

Irrota laite sähköverkosta ennen sen puhdistamista.

Puhdista rummun sisäosa ja sen nostimet miedolla pesuaineella. Kuivaa puhdistetut pinnat pehmeällä liinalla.

HUOMIO!

Älä puhdista rumpua hankausaineilla tai teräsvillalla.

14.9 Käyttöpaneelin ja ulkokuoren puhdistaminen

Puhdista käyttöpaneeli ja ulkokuori miedolla pesuaineella.

Käytä kosteaa liinaa. Kuivaa puhdistetut pinnat pehmeällä liinalla.

HUOMIO!

Älä käytä kalusteiden puhdistusaineita tai puhdistusaineita, jotka voivat aiheuttaa korroosiota.

14.10 Tuuletuskanavien puhdistaminen

Poista tuuletuskanaviin kerääntynyt nukka pölynimurilla.

15. VIANMÄÄRITYS

VAROITUS!

Lue turvallisuutta koskevat luvut.

15.1 Virhekoodit

Laite ei käynnisty tai se pysähtyy toiminnan aikana.

Yritä ensin etsiä ratkaisu ongelmaan (tutustu taulukoiden sisältöihin). Jos ongelma toistuu, ota yhteyttä valtuutettuun huoltoliikkeeseen.

VAROITUS!

Kytke laite pois toiminnasta ennen tarkistuksien aloittamista.

Jos merkittäviä ongelmia esiintyy, laitteesta kuuluu äänimerkkejä, näytössä näkyy virhekoodi ja Start/Pause (Käynnistä/Tauko) -painike voi vilkkua jatkuvasti:

Virhekoodi	Mahdollinen syy	Korjaustoimenpide
E50	Laitteen moottori ylikuormittunut. Liikaa pyykkiä tai pyykkit solmussa rummussa.	Ohjelmaa ei suoritettu loppuun asti. Poista pyykki koneesta, aseta ohjelma ja käynnistä ohjelma uudelleen.

Virhekoodi	Mahdollinen syy	Korjaustoimenpide
E90 tai E91	Sisäinen virhe. Laitteen elektronisten osien välillä ei ole yhteyttä.	Ohjelmaa ei ole suoritettu oikein loppuun asti tai laite pysähtyi liian aikaisin. Kytke laite päälle ja pois päältä. Jos virhekoodi tulee uudelleen näkyviin, ota yhteyttä valtuutettuun huoltoliikkeeseen.
EH0	Virransyöttö on epävakaa.	Kun laitteessa näkyy EH0 , odota kunnes virransyöttö on vakaa ja paina sitten käynnistyspainiketta. Jos laite keskeyttää ohjelman ilman mitään ilmoitusta, paina ohjelman käynnistyspainiketta. Jos varoitus toistuu, tarkista virtajohdon/pistokkeen ehjyys tai virransyöttö.

Jos näytössä näkyy muita virhekoodeja, kytke laite toimintaan ja pois toiminnasta. Jos ongelma toistuu, ota yhteyttä valtuutettuun huoltoliikkeeseen.

Jos kuivausrummun ongelma on jokin muu, etsi mahdollisia ratkaisuja tutustumalla oheiseen taulukkoon.

15.2 Vianmääritys

Ongelma	Mahdollinen ratkaisu
Et saa laitetta käynnistymään.	Varmista, että pistoke on kiinnitetty pistorasiaan. Tarkista sähkötaulun sulake (asennus kotitalouteen).
Ohjelma ei käynnisty.	Paina Start/Pause (Käynnistä/Tauko). Varmista, että laitteen luukku on suljettu.
Höyryohjelma ei käynnisty. Höyryvesilokeron merkkivalo syttyy.	Täytä vesilokero. Puhdista höyryvesisihti
Höyryohjelman jälkeen vaatteet eivät ole riittävän sileitä.	Huomioi tekstiilin koostumus. Aseta korkeampi höyrytaso. Laita koneeseen vähemmän vaatteita tai pelkästään vastaavia vaatteita. Poista vaatteet nopeasti, yksi kerrallaan, koneesta heti kun se on mahdollista rypistymättömyysvaiheen käynnistyttyä. Ripusta vaatteet vaateripustimille, napita ne ja vedä vaatteet oikeaan muotoonsa. Muotoile monikerroksiset vaatteet silittämällä ne koneesta pois ottamisen jälkeen.
Höyryohjelman jälkeen vaatteissa on märkiä kohtia.	Väärä höyrytason valinta. Aseta sopiva höyrytaso (katso lisätietoja höyryoppaasta). Puhdista sihti (katso luku <i>HOITO JA PUHDISTUS</i>) ennen höyryohjelman suorittamista.

Ongelma	Mahdollinen ratkaisu
Höyryvesisäiliö on tyhjä vielä useiden kuivausjaksojen jälkeen.	Puhdista höyryvesisihti.
Laitteen luukku ei mene kiinni.	Varmista, että ilmansuodatin on asennettu oikein. Varmista, ettei pyykki jää laitteen luukun ja kumitiivisteiden väliin.
Laite pysähtyy kesken toiminnan.	Varmista, että vesilokero on tyhjä. Käynnistä ohjelma uudelleen painamalla Start/Pause (Käynnistä/Tauko). Täyttömäärä on liian pieni, lisää pyykkiä tai käytä Time Drying (Ajustettu kuivaus) -ohjelmaa.
Ohjelman kesto on liian pitkä tai kuivaustulos on heikko. ¹⁾	Varmista, että pyykin paino sopii ohjelman keston. Varmista, että sihti on puhdas. Pyykki on liian märkää. Linkoa pyykki uudelleen pesukoneessa. Varmista, että huoneenlämpötila on yli +5 °C ja alle +35 °C. Optimaalinen huoneenlämpötila on 18 °C - 25 °C. Aseta Time Drying (Ajustettu kuivaus) tai Extra Dry (Erittäin Kuiva) -ohjelma. ²⁾
Sovellus ei saa yhteyttä kuivausrumpuun.	Tarkista, onko älylaitteesi yhdistetty langattomaan verkkoon. Tarkista kotiverkkosi ja reitittimesi. Käynnistä reititin uudelleen. Ota yhteyttä langattoman verkon palveluntarjoajaan, jos langattomassa verkossa esiintyy ongelmia. Kuivausrumpu, älylaite tai molemmat on konfiguroitava uudelleen.
Sovellus ei saa yhteyttä laitteeseen.	Kokeile siirtää kotisi reititin mahdollisimman lähelle kuivausrumpua tai harkitse langattoman verkon laajentamisen hankkimista. Kytke mikroaaltouuni pois päältä. Vältä käyttämästä mikroaaltouunia ja kuivausrummun kaukosäädintä samanaikaisesti. Mikroaaltouuni aiheuttaa häiriötä Wi-Fi-signaaliin.
Näytössä näkyy — — —.	Jos haluat asetta uuden ohjelman, käännä sovellus pois päältä ja päälle. Varmista, että lisätoiminnot sopivat valittuun ohjelmaan.

1) Ohjelma päättyy automaattisesti viimeistään 5 tunnin kuluttua.

2) Jotkin kohdat voivat jäädä kosteiksi suurikokoisia kappaleita kuivatessa (esim. lakanat).

Jos pesu- ja kuivaustulokset eivät ole tyydyttäviä

- Asetettu ohjelma oli väärä.
- Sihti tukossa.
- Lämmönvaihdin on tukkiutunut.

- Laitteessa oli liikaa pyykkiä.
- Rumpu on likaantunut.
- Johtavuusanturin virheellinen asetus (katso luku "LISÄVARUSTEET: *Kuivaustaso - lopputavoitekosteuden*

- säästö* asettaaksesi paremman asetuksen).
- Ilmavirtausaukot ovat tukossa.

- Huoneenlämpötila on liian alhainen tai korkea (optimaalinen huoneenlämpötila 18–25 °C)

16. KULUTUSARVOT

16.1 Käyttöönotto



Käyttöohjeessa on esitetty kaksi eri viitettä EU:n energiamerkintä- ja ekosuunnitteluasetuksista.

- Asetus (EU) 932/2012 ja asetus (EU) 392/2012 on voimassa 30.6.2025 asti ja koskee energialuokkia **A+++ – D**.
- Asetus (EU) 2023/2534 on voimassa 1.7.2025 alkaen ja koskee energialuokkia **A – G**.



Laitteen mukana toimitetun energialuokkamerkinnän QR-koodi sisältää linkin verkkosivustolle, jossa on EU EPREL -tietokannassa olevat laitteen suorituskykytiedot. Säilytä energialuokkamerkintää yhdessä käyttöohjeen ja kaikkien muiden tämän laitteen mukana toimitettujen asiakirjojen kanssa.

Joitakin tietoja on saatavilla myös EPREL:issä käyttämällä linkkiä **https://eprel.ec.europa.eu** sekä laitteen arvokilpeen merkittyä mallin nimeä ja tuotenumeroa. Katso arvokilven sijainti kohdasta "Laitteen kuvaus".

16.2 Symbolien selitys

kg	Pyykkimäärä.	kierr/min	Linkous
kWh	Energiankulutus		
tt:mm	Ohjelman kesto.		
%	Kosteus linkousvaiheen lopussa ja tavoitekosteustaso kuivausohjelman lopussa. Mitä suurempi linkousnopeus, sitä kovempi linkousääni mutta alhaisempi kosteus- ja energiankulutus pyykin kuivausvaiheessa.		

16.3 Seuraavien Euroopan unionin komission asetusten mukaan (EU) 2023/2533 ja Reg. (EU) 2023/2534 mukaisuutta ja noudattamista.



Seuraavat arvot on saavutettu laboratorio-olosuhteissa vastaavien standardien mukaisesti. Eri parametrit voivat muuttaa tietoja, esimerkiksi pyykin määrää, pyykin tyyppiä ja ympäristöolosuhteita. Pyykin alkuperäinen kosteus, veden tyyppi, syöttöjännite ja ohjelman oletusasetuksen vaihtaminen voivat myös vaikuttaa energiankulutukseen, kuivausohjelman keston ja lopulliseen kosteuteen.

Ohjelma	Täyttö kg	Linkous (kierr/ min)	Kosteus (%)	Kuivausaika (h:mm)	Energiankulutus (kWh)	Tavoitekosteu- tustaso (%)
Eco 1)	9,0	1000	60	3:19	1,68	0,0
Eco 1)	4,5	1000	60	1:50	0,86	0,0

1) Tämä on viiteohjelma, jota käytetään arvioitaessa EU:n ekologista suunnittelua ja energiamerkintää koskevien säädösten, Reg. (EU) 2023/2533 ja Reg. (EU) 2023/2534 mukaisuutta ja noudattamista. Tämä ohjelma pystyy kuivaamaan puuvillapyykkiä pyykin 60 % kosteuspitoisuudesta koneeseen laitettaessa lopulliseen tavoitekosteustason 0 %.

Virrankulutus eri tiloissa

Virrankulutus sammutettuna (W)	Virrankulutus valmiustilassa (W)	Ajastettu käynnistymisen (W)	Tehonkulutus valmiustilassa verkko-yhdistettynä (W)
0,05	0,05	4,00	2,00 ¹⁾

Aika pois päältä/valmiustilaan on enintään 15 minuuttia.

1) Yhdistetyn toiminnon vuosittainen energiankulutus on noin 17,5 kWh. Tämän toiminnon yhteys voidaan katkaista luvun "Wi-Fi-yhteyden asettaminen" ohjeita noudattamalla.

16.4 Yleiset ohjelmat

 Kyseiset arvot ovat ainoastaan viitteellisiä.

Ohjelmien	Täyttö kg	Linkous (kierr/ min)	Kosteus (%)	Kuivausaika (h:mm)	Energiankulutus (kWh)	Tavoitekosteu- tustaso (%)
Cottons (Puuvilla) Extra Dry (Erittäin Kuiva)	9,0	1000	60	4:07	2,07	-3,0
Cottons (Puuvilla) Extra Dry (Erittäin Kuiva)	4,5	1000	60	2:29	1,24	-3,0
Cottons (Puuvilla) Iron Dry (Silityskui- va)	9,0	1000	60	2:16	1,19	12,0
Cottons (Puuvilla) Iron Dry (Silityskui- va)	4,5	1000	60	1:30	0,78	12,0
Synthetics (Siliä- vät) Extra Dry (Erittäin Kuiva)	4,0	1200	40	1:17	0,59	0,0

Ohjelmien	Täyttö kg	Linkous (kierr/ min)	Kos- teus (%)	Kuivausaika (h:mm)	Energianku- lutus (kWh)	Tavoitekos- teustaso (%)
Synthetics (Siliä- vät) Cupboard (Kaappi- kuiva)	4,0	1200	40	1:08	0,53	1,0
Synthetics (Siliä- vät) Iron Dry (Silityskui- va)	4,0	1200	40	0:51	0,36	12,0
Wool (Villa)	1,0	1200	35	2:12	1,49	5,0

17. YMPÄRISTÖNSUOJELUNÄKÖKOHTIA

Kierrätä materiaalit, jotka on merkitty merkillä . Kierrätä pakkaukset viemällä ne asianmukaiseen kierrätysastiaan. Auta suojelemaan ympäristöä ja ihmisten terveyttä kierrättämällä sähkö- ja elektroniikkaromu.

Älä hävitä symbolilla merkittyjä laitteita  kotitalousjätteen mukana. Palauta tuote paikalliseen kierrätyslaitokseen tai ota yhteyttä kunnan virastoon.

Välkommen till Electrolux! Tack för att du har valt en av våra produkter.



I vår strävan efter hållbarhet minskar vi på mängden papper och tillhandahåller fullständiga användarmanualer via Internet. Sök upp den fullständiga användarmanualen på electrolux.com/manuals



Få tips om användning, broschyrer, felsökning, service- och reparationsinformation på electrolux.com/support



Köp tillbehör, förbrukningsvaror och originalreservdelar till din produkt på electrolux.com/shop

Med reservation för ändringar.

INNEHÅLL

1. SÄKERHETSINFORMATION	39
2. SÄKERHETSINSTRUKTIONER.....	43
3. PRODUKTBESKRIVNING.....	45
4. TEKNISKA DATA.....	46
5. KONTROLLPANEL.....	47
6. VRED OCH KNAPPAR.....	49
7. 📶 INSTÄLLNINGAR FÖR WIFI-ANSLUTNING.....	51
8. PROGRAM.....	54
9. ÅNGFUNKTION.....	57
10. INSTÄLLNINGAR.....	59
11. FÖRE FÖRSTA ANVÄNDNING.....	61
12. DAGLIG ANVÄNDNING.....	62
13. RÅD OCH TIPS.....	64
14. SKÖTSEL OCH RENGÖRING.....	65
15. FELSÖKNING.....	70
16. FÖRBRUKNINGSVÄRDEN.....	73
17. MILJÖSKYDD.....	75

1. ⚠️ SÄKERHETSINFORMATION



Läs noga bifogade instruktioner före installation och användning av den här produkten.

Tillverkaren är inte ansvarig för eventuella personskador eller andra skador som uppkommit till följd av felaktig installation eller användning. Förvara alltid bruksanvisningen på en säker och tillgänglig plats för framtida behov.



Varning: Brandrisk/brandfarligt material.

Produkten innehåller brandfarlig gas, propan (R290), en gas med hög miljökompatibilitet. Håll eld och antändningskällor borta från produkten. Var försiktig så att du inte skadar kylkretsen som innehåller propan.

1.1 Säkerhet för barn och handikappade

 **WARNING!**

Risk för kvävning, skada eller permanent invaliditet föreligger.

- Denna produkt kan användas av barn från 8 års ålder och uppåt, och av personer med nedsatt fysisk, sensorisk eller mental förmåga, samt personer med bristande erfarenhet och kunskap om de övervakas eller instrueras om hur produkten används på ett säkert sätt och förstår de risker som är förknippade med användningen.
- Barn mellan 3 och 8 år eller personer med mycket omfattande och komplexa funktionsnedsättningar ska inte vara i närheten av produkten om de inte är under uppsikt.
- Barn under 3 år ska inte vistas i närheten av produkten utan ständig uppsikt.
- Låt inte barn leka med produkten.
- Håll allt förpackningsmaterial utom räckhåll för barn och kassera det på lämpligt sätt.
- Förvara rengöringsmedel utom räckhåll för barn.
- Håll barn och husdjur borta från produkten när luckan är öppen.
- Om maskinen har ett barnlås ska den aktiveras.
- Barn får inte utföra rengöring och underhåll av produkten utan uppsikt.

1.2 Allmän säkerhet

- Den här produkten är endast avsedd för torkning av maskintorkbar tvätt i hemmet.
- Använd inte torkfunktionen om tvätten har smutsats ned med industrikemikalier.

- Denna produkt är avsedd för enskilt hushållsbruk inomhus.
- Produkten kan användas i kontor, hotellrum, gårdsgästhus och liknande boenden där sådan användning inte innebär att genomsnittlig hushållsförbrukning överskrids.
- Ändra inte produktens specifikationer.
- Använd staplingsatsen om torktumblaren placeras ovanpå en tvättmaskin. Staplingsatsen som finns att köpa hos en auktoriserad återförsäljare och kan bara användas med maskinen såsom angivits i medföljande anvisningar. Läs dem noga före installation (se installationsbladet).
- Maskinen kan installeras fristående eller under en köksbänk med rätt utrymme (se installationsbladet).
- Produkten får inte placeras bakom en låsbar dörr, en skjutdörr eller en dörr med gångjärnen på motsatt sida så att produkten inte kan öppnas helt.
- Ventilationsöppningarna i botten får ej täppas igen av en matta eller annat som ligger på golvet.
- **WARNING!** Produkten får inte strömförsörjas via en extern kopplingsanordning, såsom en timer, eller anslutas till en krets som regelbundet slås på och av med ett verktyg.
- Anslut stickkontakten till eluttaget endast i slutet av installationen. Kontrollera att stickkontakten är åtkomlig efter installationen.
- Se till att du har god ventilation i rummet där produkten är installerad, för att undvika att gaser sugas tillbaka in i rummet från produkter som använder gas eller andra bränslen, exempelvis öppna spisar.
- **WARNING!** Installera inte produkten i en miljö utan luftinsläpp.
Produkten innehåller brandfarlig gas, propan (R290), en gas med hög miljökompatibilitet. Håll eld och antändningskällor borta från produkten. Var försiktig så att du inte skadar kylkretsen som innehåller propan.
- **WARNING!** Se till att ventilationsöppningarna inte blockeras i produktens nisch eller i inbyggnadsutrymmet.
- **WARNING!** Var noga med att inte skada kylkretsen.

- **WARNING!** Vidrör inte de kondensorns metallfenor med händerna. Risk för personskador. Använd skyddshandskar.
- **WARNING!** Fyll på vattentanken för ångbehandling endast med destillerat vatten. Använd inte kranvatten eller några tillsatser. Det kan skada maskinen.
- Om nätsladden är skadad måste den bytas av tillverkaren, tillverkarens auktoriserade servicecenter eller personer med motsvarande utbildning, för att undvika fara.
- Överskrid inte den maximala tvättmängden på 9,0 kg (se kapitlet "Programöversikt").
- Skrapa bort ludd eller annat från förpackningen som har samlats runtom produkten.
- Låt inte produkten vara påslagen utan filter. Rengör luddfiltret före eller efter varje användningstillfälle.
- Torka inte otvättade plagg i torktumlaren.
- Plagg med fläckar av matolja, aceton, alkohol, bensin, fotogen, fläckborttagningsmedel, terpentin, vax och vaxborttagningsmedel skall tvättas i varmt vatten med extra mycket tvättmedel innan de torkas i torktumlaren.
- Torka inte tvätt som innehåller skumgummi (latex), duschmössor, vattentäta textilier, plagg med gummiinlägg och kläder eller kuddar med skumgummifyllning i torktumlaren.
- Sköljmedel och liknande produkter skall användas enligt tillverkarens anvisningar.
- Ta bort alla föremål från produkten som kan fatta eld, såsom tändare eller tändstickor.
- **WARNING!** Stäng inte av torktumlaren innan torkprogrammet har avslutats utan att snabbt ta ut plaggen och sprida ut dem så att värmen sprids.
- Stäng av produkten och koppla bort den från eluttaget före underhåll.

2. SÄKERHETSINSTRUKTIONER

2.1 Installation



Varning: Brandrisk/brandfarligt material.

- Avlägsna allt förpackningsmaterial.
- Installera eller använd inte en skadad produkt.
- Följ installationsinstruktionerna som följer med produkten.
- Installera inte produkten i en miljö utan luftinsläpp
Produkten innehåller brandfarlig gas, propan (R290), en gas med hög miljökompatibilitet. Håll eld och antändningskällor borta från produkten. Var försiktig så att du inte skadar kylkretsen som innehåller propan.
- Var alltid försiktig när produkten rör sig eftersom den är tung. Använd alltid skyddshandskar och täkta skor.
- Installera inte och använd inte maskinen på en plats där temperaturen understiger 5 °C eller överstiger 35 °C.
- Golvytan, på vilken produkten ska installeras, måste vara plan, stabil, värmebeständig och ren.
- Kontrollera att luft kan cirkulera mellan produkten och golvet.
- Håll alltid produkten vertikalt när den förflyttas.
- Maskinens bakre yta måste ställas mot en vägg.
- Använd ett vattenpass för att kontrollera att produkten står helt vågrätt när den står på platsen där den skall användas. Om den inte gör det kan du justera fötterna tills den gör det.

2.2 Elanslutning

WARNING!

Risk för brand och elektriska stötar.

- **WARNING!** Denna produkt är avsedd för att installeras/anslutas till en jordad anslutning i byggnaden.
- Se till att de parametrarna på märkskylten överensstämmer med elnätets elektricitet.
- Använd alltid ett korrekt installerat, stötsäkert och jordat eluttag.

- Använd inte grenuttag eller förlängningssladdar.
- Dra inte i anslutningssladden för att koppla bort produkten från eluttaget. Ta alltid tag i stickkontakten.
- Ta inte i anslutningssladden eller stickkontakten med våta händer.

2.3 Användning

WARNING!

Det finns risk för personskador, elstöt, brand eller skador på produkten.



Varning: Brandrisk/brandfarligt material. Produkten innehåller brandfarlig gas, propan (R290), en gas med hög miljökompatibilitet. Håll eld och antändningskällor borta från produkten. Var försiktig så att du inte skadar kylkretsen som innehåller propan.

- Denna produkt är endast avsedd för hushållsbruk.
- Torka inte skadade plagg som innehåller vaddering eller stoppning.
- Om tvätten har tvättats med ett fläckborttagningsmedel ska en extra sköljning göras före torkprogrammet.
- Torka endast textilier som är lämpliga att torka i maskinen. Följ tvättnavvisningarna på alla klädvårdsetiketter.
- Använd inte kondens/destillatvattnet för att dricka eller laga mat. Det kan orsaka hälsoproblem hos människor och husdjur.
- Sitt eller stå inte på luckan när den är öppen.
- Torka inte genomblöta plagg i produkten.

WARNING!

Fyll på vattentanken för ångbehandling endast med destillerat vatten. Använd inte kranvatten eller några tillsatser. Det kan skada produkten.

- Kondensvattnet från torktumlarens kondensvattenbehållare kan också användas om det filtreras först (t.ex. genom ett kaffefilter).

- Använd ångprogrammen endast med destillerat vatten!
- När tork- eller ångprogrammen stoppas kan tvätten och trumman vara heta. Risk för brännskador föreligger! Var försiktig när du plockar ur tvätten.
- Var försiktig när du avbryter ångprogrammet: Öppna inte luckan under ångfasen. Den heta ångan kan orsaka brännskador. Displayen visar ett meddelande för att markera ångfasen.

2.4 Invändig belysning

WARNING!

Risk för personskador.

- Synlig LED-strålning. Titta inte direkt in i strålen.
- Om du vill byta den inre belysningen kontakter du det godkända servicecentret.

2.5 Underhåll och rengöring

WARNING!

Risk för personskador eller skador på produkten.



Varning: Brandrisk/brandfarligt material. Produkten innehåller brandfarlig gas, propan (R290), en gas med hög miljökompatibilitet. Håll eld och antändningskällor borta från produkten. Var försiktig så att du inte skadar kylkretsen som innehåller propan.

- Använd inte vattenspray och ånga för att rengöra produkten.
- Rengör produkten med en våt mjuk trasa. Använd bara neutrala rengöringsmedel. Använd inte slipande produkter, repande rengöringstussar, lösningsmedel eller metallföremål.

2.6 Kompressor

WARNING!

Risk för skador på produkten.

- Kompressorn och dess system i torktumblaren är fyllda med ett specialmedel som är fritt från fluorklorkolväte. Detta system måste hålla

tätt. En skada på systemet kan orsaka läckage.

2.7 Service

- Kontakta ett auktoriserat servicecenter för reparation av produkten. Använd endast originalreservdelar.
- Observera att reparationer som utförs själv eller på ett icke fackmannamässigt sätt kan få säkerhetsmässiga konsekvenser och kan upphäva garantin.
- Följande reservdelar är tillgängliga i minst 10 år efter att modellen har slutat tillverkas: packningar och tätningar, brytare och vred, kondenspump, lucklås, motorer och motorborstar, kopplingar mellan motor och trumma, fläkt och fläkthjul, trummor och lager, vattenledningar och tillhörande utrustning, inklusive slangar, ventiler och filter, kablar och kontakter, tryckta kretskort, elektroniska displayer, termostater och temperatursensorer, mjukvaruuppdateringar (inklusive återställning av mjukvara), fjädrar, värmare och värmeelement, elsäkringar (separata eller hopbuntade), motorkondensator, spännrulle, stödvals, luckor, lucktätningar, luckhandtag, lucklåsordningar och gångjärn, luddfilter, luftfilter, kringutrustning i plast och kondensbehållare. Det kan hända att de finns tillgängliga under längre tid i ditt land. För ytterligare information, besök vår webbplats.
- Observera att vissa av dessa reservdelar endast är tillgängliga för professionella reparatörer och att inte alla reservdelar är relevanta för alla modeller.
- När det gäller lampan/lamporna i denna produkt och reservlampor som säljs separat: Dessa lampor är avsedda att tåla extrema fysiska förhållanden i hushållsapparater, såsom temperatur, vibration, fuktighet eller är avsedda att signalera information om produktens driftsstatus. De är inte avsedda att användas i andra produkter eller som rumsbelysning i hemmet.

2.8 Kassering

WARNING!

Risk för personskador eller kvävning föreligger.



Varning: Brandrisk/risik för materiell skada och skada på produkten.

- Koppla loss produkten från eluttaget och vattentillförseln.
- Klipp av elkabeln nära produkten och kassera den.

- Produkten innehåller brandfarlig gas (R290). Kontakta kommunen för information om hur produkten kasseras korrekt.
- Ta bort luckspärren för att förhindra att barn eller husdjur blir instängda i trumman.
- Kassera produkten i enlighet med lokala föreskrifter för avyttring från WEEE (Waste Electrical and Electronic Equipment).

3. PRODUKTBESKRIVNING

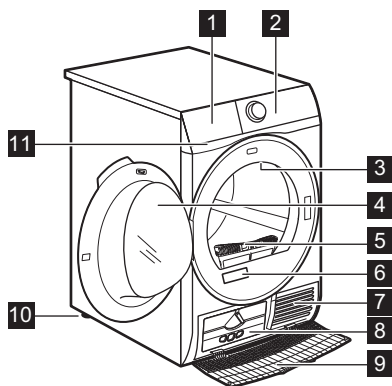

- 1** Vattenbehållare
- 2** Kontrollpanel
- 3** Invändig belysning
- 4** Produktens lucka
- 5** Filter
- 6** Produktdekal
- 7** Luffflödeshål
- 8** Kondensorlock

- 9** Kondensorkåpa
- 10** Justerbara fötter
- 11** Filter för återcirkulation av vatten



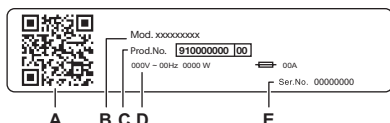

För att underlätta iläggning av tvätt och anpassning av installationen kan luckan vändas (se separat folder).



Typskylt:

- A. QR-kod
- B. modellnamn
- C. produktnummer
- D. elektriska märkdata
- E. serienummer

Skanna **QR-koden** med kameraappen för att hämta vår app från App Store på din smarta enhet och följ de steg som krävs. Registrera din produkt och få ut det mesta av den.

-  Få tillgång till produktinformation, dokumentation och artiklar om hur du använder de bästa funktionerna (användarhandbok finns också på electrolux.com/manuals)
-  Få information om användning, felsökning, service och reparation (finns även på electrolux.com/support)
-  Köp tillbehör, förbrukningsartiklar och originalreservdelar till din produkt (finns även på electrolux.com/shop)

3.1 Elanslutning

Anslut stickkontakten till eluttaget i slutet av installationen.

Typskylten och kapitlet "Tekniska data" anger nödvändiga elektriska klassificeringar. Se till att de är kompatibla med nätspänningen.

Kontrollera att elnätet i ditt hem klarar den maximala belastning som krävs, även om andra produkter som är anslutna till samma nätkrets är igång.

Anslut produkten till ett jordat uttag.

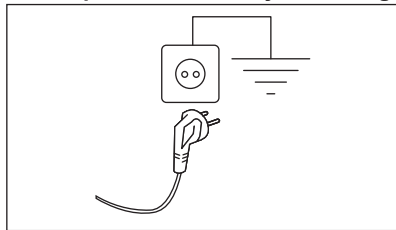

Nätkabeln måste vara lätt att komma åt när produkten har installerats.

För allt elektriskt arbete som krävs för att installera den här maskinen, kontakta vårt auktoriserade servicecenter.

Tillverkaren ansvarar inte för person- eller egendomsskador orsakade av att säkerhetsföreskrifterna inte har följts.

4. TEKNISKA DATA

Höjd x Bredd x Djup	85,0 x 59,6 x 66,2 cm
Max. djup med öppen lucka	110,7 cm
Max. bredd med öppen lucka	95,8 cm
Justerbar höjd	85,0 cm (+1,5 cm – justering av fötterna)
Trummans volym	118 l
Max tvättmängd	9,0 kg
Märkspänning	230 V
Frekvens	50 Hz
Luftburet akustiskt buller under torkningscykeln i eko-programmet vid maximal tvättmängd	63 dB(A)

Total effekt	1600 W
Typ av användning	Hushåll
Tillåten omgivningstemperatur	+5 till +35 °C
Skyddslocket ger skydd mot inträngning av fasta partiklar och fukt, med undantag för om lågspänningsutrustningen inte är fuktskyddad	IPX4
Beteckning för köldmediegas	R290
Köldmediets vikt	0,149 kg

5. KONTROLLPANEL

5.1 Kontrollpanel

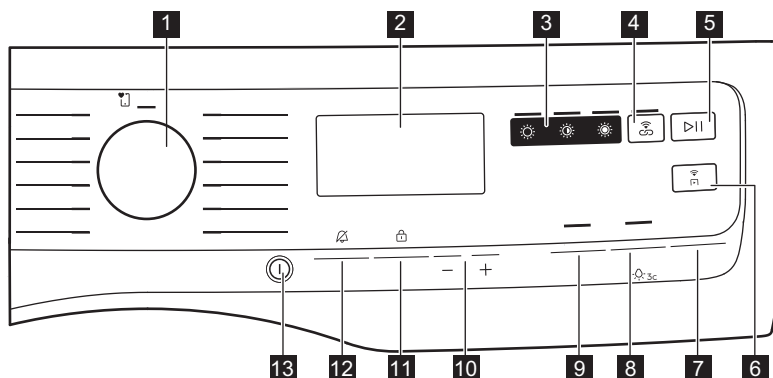

- 1** Programväljare
- 2** Display
- 3** Direktåtkomst till torrhetsnivå:
 - ☀ Extra Dry (Extra Torrt) touch-knapp
 - ☀ Cupboard (Skåptorrt) touch-knapp
 - ☀ Iron Dry (Stryktorrt) touch-knapp
- 4** 🔄 SyncDry touch-knapp
- 5** ▶|| Start/Pause (Start/Pause) touch-knapp
- 6** 📶 Remote touch-knapp
- 7** Steam touch-knapp
- 8** Extra Silent (Extra Tyst) touch-knapp
- 9** Reverse Plus (Reverser+) touch-knapp
- 10** Finish In (Färdigt om) touchknappar
- 11** Time Dry (Tid) touch-knapp
- 12** Extra Anticrease (Skrynkelskydd) touch-knapp
- 13** ⏻ På/Av-knapp

i Tryck på touchknapparna med fingret i området med symbolen eller namnet för funktionen. Använd inte handskar när du använder kontrollpanelen. Se till att kontrollpanelen alltid är ren och torr.

Display



Symboler på displayen	Symbolbeskrivning
	SmartLeaf
	tillval för tidtorkning På
	tillval för slutför inom På
	Indikator för meddelande
	fjärrstartsfunktion På
	indikator: <i>kontrollera värmeväxlare</i>
	indikator: <i>rengör filter</i>
	indikator: <i>töm vattenbehållaren</i>
	tillval för extra tyst På
	barnlås På
	tillval för extra skrynkelskydd På
	trumbelysning På
	slutsignal Av
	fel val eller favoritposition inte sparad
	indikator: <i>torkfas</i>
	indikator: <i>avkylningsfas</i>
	indikator: <i>skrynkelskyddsfas</i>
	indikator: <i>ångbehandlingsfas</i>
1, 2, 3	indikator: <i>tillval för ångnivå: min, medel, max</i>
	indikator: <i>fyll vattenbehållaren för ångsystemet</i>

Symboler på displayen	Symbolbeskrivning
	indikator: rengör ångsystemets filter
1 : 50	programtid
: 10.2 : 00	val av torktid (10 min–2 tim.)
1h.24h	val av slutför inom (1–24 tim.)



SmartLeaf feedback

SmartLeaf feedback visar hur energieffektivt ett program är baserat på energiförbrukning och programmets nominella kapacitet.

Det finns tre olika SmartLeaf feedbacknivåer som indikeras av bladikonen:

1. Inget blad som lyser indikerar en genomsnittlig förbrukningsnivå eller ingen

indikation möjlig (för tidsbaserade program).

2.  ett blad indikerar en bra energiförbrukning.
3.  två blad indikerar den bästa energiförbrukningen.

6. VRED OCH KNAPPAR

6.1 Inledning



Tillvalen/funktionerna går inte att välja med alla torkprogram. Kontrollera kompatibiliteten mellan tillval/funktioner och torkprogram i "Tillvalstabellen". Ett tillval kan utesluta ett annat och i sådana fall kan du inte välja oförenliga tillval/funktioner i samma program.

6.2 På/Av-knapp

Tryck på denna knapp och håll den intryckt i några sekunder för påslagning och avstängning av maskinen. Ett särskilt jingelljud hörs när produkten slås på eller av, lampor och display slås på och Start/Pause (Start/Pause) knappen pulserar.



Det förvalda valda programmet, när maskinen slås på, är alltid Eco-programmet, även efter uppvaknande från standbyläge.

6.3 Programväljare

Välj önskat program genom att vrida på programväljaren.

6.4 SmartSelect

Denna nya funktion har skapats för att spara energi, tid och vatten, i syfte att förbättra torkprogrammets hållbarhet, vård och underhåll av material och konsumentupplevelsen. Detta nya gränssnittsområde är utformat för att vägleda användaren genom hållbara val och ge ett förbättrat, direkt sätt att välja lämpliga program och tillval med minimal ansträngning. En indikation om hållbarheten ges genom SmartLeaf-indikatorn (se avsnittet *Kontrollpanelen: SmartLeaf feedback*).

Torrhetsgrader

Enkel åtkomst till torrhetsnivå med en knapptryckning.

För torkning är de tre möjliga alternativen:

1.  Iron Dry (Stryktorrt)

Det här alternativet rekommenderas för att torka plagg som är lämpliga för strykning.

2. ☀️ Cupboard (Skåptorrt)
Det är standardtorkningsnivån som valts för de flesta program för plagg som ska läggas in i skåp och garderob.
3. ☀️ Extra Dry (Extra Torrt)
Detta alternativ rekommenderas för handdukar.



För att aktivera någon av dessa funktioner vrider du ratten för att välja önskat program. Ikonen för standard torrhetsnivå tänds. För att ändra den, tryck på den relaterade ikonen.

📶 SyncDry

Med den här funktionen kan torktumlaren automatiskt ställa in det lämpligaste programmet som matchar det senaste tvättprogrammet som nyligen körts. Allt du behöver göra är att starta torkprogrammet när torktumlaren är fylld. Inga andra programinställningar eller tillval krävs på torktumlaren.

När tvättprogrammet har avslutats överför tvättmaskinen programdata via hemrouterens Wi-Fi till Electrolux molnet samt till din torktumlare.



För att använda SyncDry-funktionen måste Electrolux torktumlaren och tvättmaskinen paras ihop med vår app.

För att aktivera funktionen:

1. När tvättprogrammet är klart, lägg den rena tvätten i torktumlaren.
2. **SyncDry** Touchknapp.
3. Alla displaysymboler förblir släckta förutom **Wi-Fi-ikonen** som kör en animering under några sekunder när produkten hämtar data från molnet.
4. Displayen uppdateras automatiskt med det föreslagna programmet. Om datahämtningen misslyckas släcks knappen och produkten avger en

ljudsignal efter 10 sekunder. Sedan återställs det tidigare valda programmet.

5. Tryck på Start/Pause (Start/Pause)-knappen för att starta torkprocessen.



När **SyncDry** programmet är inställt kan användaren fortfarande ändra tillval eller välja ett annat program genom att använda vredet eller appen. I sådana fall kommer **SyncDry** knappen att slockna för att indikera att programmet inte längre är det föreslagna programmet; **SyncDry** automatiskt program kan väljas igen genom att trycka på motsvarande knapp tills data är tillgängligt i molnet.

6.5 Extra Antcrease (Skrynkelskydd)

Detta tillval förlänger skrynkelskyddsfasen med 90 minuter i slutet av torkprogrammet. Denna funktion minskar uppkomsten av skrynklor. Tvätten kan tas ut under skrynkelskyddsfasen.

6.6 Time Dry (Tid)

Programtiden kan ställas in på mellan 10 minuter och 2 timmar. Lämplig programtid beror på tvättmängd i maskinen.



Vi rekommenderar att en kortare programtid väljs för en mindre tvättmängd eller bara ett plagg.

REKOMMENDATION FÖR TIDINSTÄLLD TORKNING

10–20 min.	endast sval luft (ingen värme).
20–40 min.	ytterligare torkning för ännu torrare tvätt efter föregående torkprogram.
>40 min	full torkning av mindre tvättmängd än 4 kg, väl centrifugerad (>1 200 varv/min).

6.7 Time Dry (Tid) på Wool (Ylle) program

Funktion lämplig för Wool (Ylle)-programmet för att justera torrhetsnivån.

6.8 Finish In (Färdigt om)



Denna funktion gör det möjligt att välja tidpunkten då ett program ska avslutas. När maskinen är aktiverad väntar den på rätt ögonblick för att påbörja torkningsprocessen.

Finish In (Färdigt om) tid är summan av stand-by-tiden och torkningstiden.

6.9 Reverse Plus (Reverser+)

Öka trummans tumlingsfrekvens för att minska att plaggen vrids och snor in sig i varandra. Ökar jämnheten i torkresultatet och gör att plaggen blir mindre skrynkliga. Rekommenderas för större eller längre tvätt (t.ex. lakan, byxor, långa klänningar).

6.10 Extra Silent (Extra Tyst)

Produkten arbetar med låg ljudnivå utan effekt på torkkvaliteten. Produkten arbetar långsamt med längre programtid.

6.11 Start/Pause (Start/Pause)

Tryck på Start/Pause (Start/Pause)-knappen för att starta, pausa eller avbryta ett program.

6.12 Remote

En snabb tryckning på den här knappen aktiverar fjärrstartfunktionen som gör att du kan starta, pausa och stänga av produkten på distans.

Den relaterade lysdioden tänds och den relaterade ikonen visas på displayen.

För att avaktivera, tryck på knappen igen; den relaterade ikonen släcks.



Om luckan är öppen inaktiveras Remote.

7. WiFi-ANSLUTNING

I detta kapitel beskrivs hur man ansluter den smarta produkten till ett WiFi-nätverk och kopplar den till en mobil enhet.

Denna funktion möjliggör mottagning av aviseringar, övervakning och styrning av torktumblaren på mobila enheter.

WiFi-funktionen är avstängd som standardinställning.

För att ansluta maskinen och utnyttja alla funktioner och tjänster krävs:

- Trådlöst hemnätverk med Internetuppkoppling.
- En mobil enhet ansluten till det trådlösa nätverket.

Frekvens	2,412–2,472 GHz för den europeiska marknaden
-----------------	--

Protokoll	IEEE 802.11b/g/n
Max. effekt	< 20 dBm
Kryptering	WPA, WPA2, WPA3

7.1 QR-kod på produktdekal

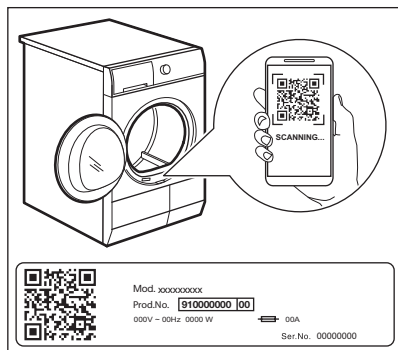

QR-koden kan användas på två sätt:

- Skanna QR-koden med den inbyggda kameraappen för att hämta vår app från App Store på din smarta enhet och följ de steg som krävs.
- Parkoppla din smarta enhet med en apparat för att förenkla processen. Skanna QR-koden med den inbyggda QR-skannern i vår app.

7.2 Installera vår app

När torktumlaren ansluts till applikationen ska du stå nära med sin Smart-enhet.

Se till att din Smart-enhet är ansluten till det trådlösa nätverket.

1. Gå till App Store på din smarta enhet eller skanna QR-kod (*se avsnittet "QR-kod på märkskylten"*).
2. Ladda ner och installera vår app.
3. Se till att du har startat en WiFi-anslutning på torktumlaren. Om inte, gå till avsnittet nedan.
4. Starta appen. Välj land och språk och logga in med e-postadress och lösenord. Om du inte har ett konto kan du skapa ett nytt enligt instruktionerna i vår app.

7.3 Konfiguration av trådlös anslutning

Innan du påbörjar konfigurationen, ladda ner och installera vår app på din smarta enhet.

1. Tryck på på/av-knappen för att slå på produkten.
2. Vänta ungefär i 8 sekunder.

3. Tryck och håll in Remote-knappen i cirka 5 sekunder tills du hör ett "klick"-ljud.

Symbolerna: och visas på displayen. Efter några sekunder blinkar endast

symbolen: kvarstår. Enheten startar upp anslutningen, det tar cirka 10 sekunder för aktivering av den trådlösa modulen. När den är klar visas symbolen: (**Access Point**) visas på displayen. **Access Point** är öppen i cirka 5 minuter.

4. Konfigurera vår app på din smarta enhet och följ instruktionerna på skärmen för att ansluta produkten till ditt Wi-Fi-nätverk.
5. Om anslutningen upprättas, är -symbolen släckt och Wi-Fi-ikonen lyser med fast sken.



Sekvensen för nätverksanslutning startas varje gång maskinen slås på. När anslutningen har etablerats slutar symbolen: att blinka.

Ansluta till ett annat nätverk (återöppna åtkomstpunkt)

Varje gång användaren trycker på och håller Remote in knappen i 5 sekunder öppnas och sänds åtkomstpunkten. Nya nätverksuppgifter som tas emot vid denna tidpunkt kommer att skriva över tidigare sparade inloggningsuppgifter och produkten ansluts till det nya WiFi-nätverket.

Stänga av WiFi

Om användaren bestämmer sig för att inte längre ansluta produkten till WiFi kan han/hon trycka på och hålla Remote in knappen i 10 sekunder så återställs produkten och stängs av.

Displayen visas endast i 5 sekunder medan alla andra indikatorer på kontrollpanelen är avstängda.

Efter återställning går displayen tillbaka till ursprungligt läge med WiFi-ikonen avstängd.

7.4 Remote



Vår app låter dig kontrollera din tvätt via en mobil enhet. Den innehåller ett stort antal program, användbara funktioner och produktinformation, specifikt anpassat för maskinen. Genom appen kan du välja de program som redan finns tillgängliga från produktens kontrollpanel, plus låsa upp ytterligare program som endast är tillgängliga från en mobil enhet. Ytterligare program kan komma att ändras över tiden tillsammans med nya versioner av appen. Personlig tvättvård från din mobila enhet.

Med fjärrstart kan du starta ett program på distans.



Fjärrstyrningen aktiveras automatiskt när du trycker på  Start/Pause (Start/Pause)-knappen för att starta programmet, men det går även att fjärrstarta ett torkprogram.

Remote

En snabb tryckning på den här knappen aktiverar fjärrstartfunktionen som gör att du kan starta, pausa och stänga av produkten på distans.

Den relaterade lysdioden tänds och den relaterade ikonen visas på displayen.



Om du ställer in ett program via appen och det inte stämmer överens med vredets position visas en  text omväxlande med programtiden.

Tryck och håll in knappen under en längre tid för att få fram två andra funktioner:

- tryck och håll in i 5 sekunder för att ansluta till ett annat nätverk.

- tryck och håll in i 10 sekunder tills ett dubbelt pip ljuder och  visas på displayen: för att återställa nätverksuppgifterna.

7.5 Fjärruppdatering

WARNING!

Under uppdateringen ska du inte stänga av produkten eller dra ur stickkontakten.

Appen kan föreslå en uppdatering för nedladdning av nya funktioner.

Uppdateringen accepteras endast via Appen.

Om ett program körs meddelar Appen att uppdateringen börjar vid slutet av programmet.

Under uppdateringen visar produkten  i displayen.

Produkten kan användas igen efter uppdateringen, utan att något meddelande ges om lyckad uppdatering.

Om ett fel uppstår visas  på maskinens display: tryck bara på valfri knapp eller vrid på vredet för att återgå till normal användning.

7.6 WiFi alltid på

Funktionen Wi-Fi alltid på kan endast aktiveras via vår app.

Den här funktionen håller produkten ansluten till nätverket även när produkten är avstängd, så att den alltid kan aktiveras och fjärrstyras från din enhet.

Indikatorn  tänds och släcks med jämna mellanrum.

Det går att starta produkten genom att trycka på  På/Av-knappen eller via appen.



Funktionen WiFi alltid på kan påverka energiförbrukningen. Funktionen Wi-Fi alltid på är inaktiverad som standard.

8. PROGRAM

8.1 Vår app ger dig tillgång till dolda program

Vår app ger dig **ett brett urval av fler dolda program**. Anslut produkten till vår app så kan du välja det program som passar dina behov bäst.



Programnamnen kan komma att ändras, utan föregående avisering, beroende på olika marknadens krav. Appen ger dig en fullständig beskrivning av varje program.

















Quick 3kg
Sportkläder
Träningskläder snabbskölj
Fotboll
Skidkläder
Joggingskor

Täcken
Gardiner
Kuddar
Handdukar
Djurhår
Lättstruket

Anti-Allergy
Jeans
Babykläder
Linne
Torkställ

8.2 Programtabell

Program	Tvättmängd 1)	Egenskaper/Typ av material ²⁾
MyFavourite (MyFavourite)		Favoritprogram kan ställas in av användaren i appen. Som standard har den positionen inget program konfigurerat. Om inställt kan favoritprogram väljas både via vår app och kontrollpanelen.
Eco ³⁾⁴⁾	9,0 kg	Programmet är lämpligt för torkning av våt bomullstvätt och är det mest energieffektiva programmet för torkning av våt bomullstvätt. Torrhetsnivån är inte justerbar och är som standard inställd på Cupboard (Skåptorr)/ redo att förvaras.
MixCare (Blandat)	5,0 kg	Utformad för rutinmässig torkning av tvätt utan sortering. Torkar jämnt vardagskläder i bomull, bomulls- och syntetblandning eller syntet.
Cottons (Bomull)	9,0 kg	Program för vit och färgad bomullstvätt. Standardinställningen är skåptorr.
Synthetics (Syntet)	4,0 kg	Blandade plagg som huvudsakligen innehåller syntetfibrer som polyester, polyamid osv.
Delicate (Skonprogram)	2,0 kg	Rekommenderas för allmänna ömtåliga material som viskos, viskos, akryl och blandningar av dessa material.
Wool (Ylle)	1,0 kg	Torkar skonsamt maskin- och handtvättbara ylleplagg. Ta omedelbart ut plaggen när programmet har avslutats.
Down Jacket (Dunjacka)	2,0 kg	Ett automatiskt program som till och med precisionstorkar fodret i jackor med fjäder-, dun- eller syntetfyllning. Bibehåller plaggets utseende och värmefunktion

Program	Tvättmängd 1)	Egenskaper/Typ av material ²⁾
Hygiene (Hygien) 	5,0 kg	Torkar och desinficerar dina kläder och andra produkter och håller temperaturen över 60 °C över tid, vilket tar bort 99,9 % av alla bakterier och virus ⁵⁾ . OBS! Detta program ska endast användas för våta produkter. Ej lämpligt för ömtåliga plagg. /  
Outdoor 	2,0 kg	Bibehåller funktionaliteten hos friluftstygger tillverkade av teknisk textil och återställer vattenavvisande egenskaper hos vattentäta jackor och skaljackor med urtagbart foder (lämpligt för torkning i torktumlare). /    
Silk (Siden) 	0,5 kg	Bevarar formen på ömtåliga maskin- och handtvättbara silkesplagg, minimerar skrynlor genom att använda skonsam varm luft och mjuka rörelser. /    
Bedlinen (Sängkläder) XL	4,5 kg	Torkar upp till tre set sängkläder samtidigt. Minimerar vridningar och trassel av stora föremål för att se till att alla sängkläder blir jämnt torra utan våta fläckar. /    

1) Den maximala vikten avser torra plagg.

2) Se avsnittet *RÅD OCH TIPS* angående plaggens märkning: *Förbereda tvätten*.

3) Det här referensprogrammet används för att bedöma efterlevnaden av Storbritanniens förordningar om ekodesign och energimärkning, EU-förordning (EU) 2023/2533 och (EU) 2023/2534. Det här programmet kan torka bomullstvätt från initial fukthalt på 60 % ner till en slutgiltigt återstående fukt av 0 %.

4) Ekoprogrammet är likvärdigt med " Cottons (Bomull) Eco" som är "standardbomullsprogram" enligt EU-kommissionens förordning 392/2012. Det är lämpligt för torkning av normalvåt bomullstvätt.



5) Testad för Escherichia coli, Candida albicans och MS2 Bacteriophage. Oberoende test utfört av Swisstatest Testmaterialien AG år 2021 (Testrapport nr 20212038).

8.3 Woolmark Premium Wool Care – Blå













Produktens ylleprogram har testats och godkänts av The Woolmark Company. Programmet är lämpligt för torkning av ylleplagg som är märkta med "handtvätt", förutsatt att plaggen tvättas i ett Woolmark-godkänt handtvättprogram och torktumlas enligt produkttillverkarens anvisningar. M2140 Woolmark-symbolen är en certifieringsmärkning i många länder.



8.4 Ångprogram

Program	Tvättmängd ¹⁾	Egenskaper
Cottons (Bomull) 	2 kg	Hjälper till att ta bort skrynklor från bomullsplagg. Programtiden justeras automatiskt för att torka tvätten upp till optimal fuktighetsnivå för ångfunktionen. Det är oftast inte nödvändigt att stryka kläderna efter ångprogrammet. I detta fall måste kläderna hängas på hängaren eller vikas ihop.
Synthetics (Syntet) 	2 kg	Hjälper till att ta bort skrynklor från syntetiska plagg. Programtiden justeras automatiskt för att torka tvätten upp till optimal fuktighetsnivå för ångfunktionen. Det är oftast inte nödvändigt att stryka kläderna efter ångprogrammet. I detta fall måste kläderna hängas på hängaren eller vikas ihop.
Refresh (Uppfräschning) 	2 kg	Endast för torra kläder. Kan även användas för att ta bort lukter. Kläderna blir mjuka och sköna. Vi rekommenderar att du tar bort och hänger upp kläderna direkt efter att programmet är klart.

¹⁾ Den maximala vikten avser torra plagg.

8.5 Programkompatibilitet

Program ¹⁾	Dryness Level (Torrhetsgrad)			Extra Anticrease (Skrynkel-skydd)	Reverse Plus (Reverser+)	Extra Silent (Extra Tyst)	Time Dry (Tid)
							
 MyFavourite (MyFavourite)	Beror på vilket program som sparats i appen.						
Eco		■		■			
MixCare (Blandat)	■	■		■	■		■
Cottons (Bomull)	■	■	■	■	■	■	■
Synthetics (Syntet)	■	■	■	■	■	■	■
Delicate (Skonprogram)		■		■			
Wool (Ylle)  							■ ²⁾
Down Jacket (Dunjacka) 	■	■		■			
Hygiene (Hygien) 	■			■			
Outdoor 		■		■			
Silk (Siden) 		■		■			

Program ¹⁾	Dryness Level (Torrhetsgrad)	Extra Anticrease (Skrynkelskydd)	Reverse Plus (Reverser+)	Extra Silent (Extra Tyst)	Time Dry (Tid)
	  				
Bedlinen (Sängkläder) XL	■	■	■	■	■

1) Du kan ställa in en eller flera funktioner med programmet. Tryck på tillhörande touchknapp för att aktivera eller avaktivera dem.

2) Se kapitlet TILLVAL: Torkningstid i ylleprogram

9. ÅNGFUNKTION

Ånga hjälper till att ta bort lukter från till exempel utomhusluft.

Minskar eller tar bort skrynklor. Gör kläderna mer flexibla.

Kläderna är lätta att stryka efter ångprogrammet.

I slutet av ångprogrammen kommer kläderna ut med en restfuktighet som är lämplig för strykning.

Om kläderna inte stryks, häng dem omedelbart tills de är helt torra.



Applicera en liten ångnivå i början på grund av många olika materialtyper. Du får snabbt erfarenhet, vilket hjälper dig att använda en tillräcklig ångnivå.

9.1 Hur man fyller på vattentanken för ångsystemet

FÖRSIKTIGHETSÅTGÄRDER!

Använd endast destillerat eller avmineraliserat vatten.

När tanken är tom lyser indikatorn  och du kan inte starta ångprogrammen.



Vattentanken för ångsystemet fylls på automatiskt om du torkar med standard- och ångprogram. Om vattentanken är tom kan du fylla den manuellt. Kondensvattnet kan även användas för ångsystemet. Kondensvattnet måste filtreras med t.ex. ett kaffefilter för att avlägsna små luddbitar.

För att fylla på vattentanken:

1. Slå på maskinen.
2. Ställ in ett av programmen med ångfunktion för att kontrollera vattennivån.
3. Dra ut vattentanken. Håll den i horisontellt läge.

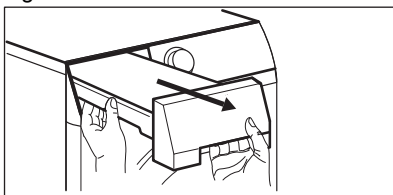

4. Fyll på tills vattnet når maxnivån.

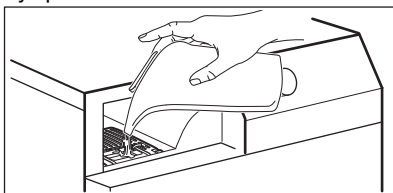

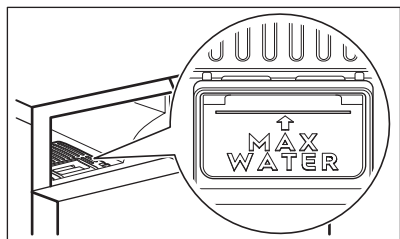

5. Sätt i vattentanken.



Ikonen  varnar dig när ångbehållaren är tom. I detta fall kan ångfunktionen inte aktiveras.





9.2 Steam

Den här alternativet används för att ställa in önskad ångnivå. Det beror på tvättens typ, vikt och volym.

Det finns tre möjliga alternativ:

- 1 miniminivå
- 2 medelnivå
- 3 maxnivå

9.3 Steam diagram

Program/klädtyper	Steam	Tvättmängd ¹⁾
Cottons (Bomull) 	1 miniminivå	0,5–1 kg
	2 medelnivå	1–1,5 kg
	3 maxnivå	1,5–2 kg
Cottons (Bomull)  / skjortor	1 miniminivå	1–2 plagg
	2 medelnivå	3–4 plagg
	3 maxnivå	5 plagg
Synthetics (Syntet) 	1 miniminivå	0,5–1 kg
	2 medelnivå	1–1,5 kg
	3 maxnivå	1,5–2 kg
Synthetics (Syntet)  / skjortor	1 miniminivå	1–2 plagg
	2 medelnivå	3–4 plagg
	3 maxnivå	5 plagg
Refresh (Uppfräschning) 	1 miniminivå	0,5 kg
	2 medelnivå	1 kg
	3 maxnivå	2 kg

¹⁾ Den maximala vikten avser torra plagg.

10. INSTÄLLNINGAR

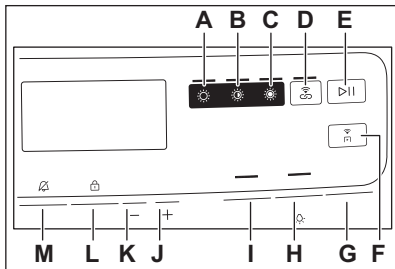

- A. ☀ Iron Dry (Strykorrh) touchknapp för torrhet
- B. ☀ Cupboard (Skåporrh) touchknapp för torrhet
- C. ☀ Extra Dry (Extra Torrt) touchknapp för torrhet
- D. ⚡ SyncDry touch-knapp
- E. ▶|| Start/Pause (Start/Pause) touchknapp
- F. 📶 Remote touch-knapp
- G. Steam touch-knapp
- H. Extra Silent (Extra Tyst) touch-knapp
- I. Reverse Plus (Reverser+) touch-knapp
- J. — Finish In (Färdigt om) touchknapp för tidsminskning
- K. + Finish In (Färdigt om) touchknapp för tidsökning
- L. Time Dry (Tid) touch-knapp
- M. Extra Anticrease (Skrynkelskydd) touchknapp

10.1 Barnlås

Detta alternativ hindrar barn från att leka med produkten när ett program är igång. Touchknapparna är låsta.

Endast strömbrytaren är olåst.

Aktivera barnlåset:

1. Tryck på knappen på/av för att starta maskinen.
2. Tryck och håll in touchknappen (L) i några sekunder.

Indikatorn för barnlås tänds.



Det går att inaktivera barnlåset medan ett program körs. Tryck och håll in samma touchknappar tills indikatorn för barnlåset släcks.

10.2 Justering av återstående fukt



Detta kan vara nödvändigt eftersom torrhetsresultaten påverkas av många förhållanden, t.ex. vattentyp, matningsspänning eller omgivningstemperatur.

SÅ HÄR UPPNÅR DU ETT PERFEKT TORKNINGSRISULTAT:

1. Försök att justera för torrhetsgraden (se Tillval *Torrhetsgrad*).
2. Om du vill förbättra tvättens torrhetsresultat ytterligare kan du ändra standardinställningen för torrhet (se nedan). Denna justering gäller för de flesta programmen, utom programmen **Eco**, **Wool (Ylle)**, **Duвет (Täcken)**, **Down Jacket (Dunjacka)** och **Refresh (Uppfräschning)**, om sådana finns tillgängliga på maskinen.

För att ändra standardgraden för återstående fukt:

1. Tryck på knappen på/av för att starta maskinen.
2. Vrid programväljaren för att ställa in ett valfritt program.
3. Håll (H) och (I) intryckta samtidigt.

En av följande indikatorer tänds:

- - 0 - maximal torrhet
 - - 1 - mer torr tvätt
 - - 2 - standardtorr tvätt
4. Tryck och håll in knapp (H) tills indikatorn för rätt nivå visas.



Om displayen återgår till normalläget (tiden för det valda programmet från steg 2 visas) medan du ställer in återstående fukt, tryck och håll in knapparna **(H)** och **(I)** en gång till för att gå in i läget "Justering av återstående fukt" (tidigare inställd grad av återstående fukt kommer att ändras till nästa värde).

5. För att acceptera den valda graden av slutlig fuktighet, tryck och håll in knapparna **(H)** och **(I)** samtidigt.

Torrhetsgrad

- - maximal torrhet

- - mer torr tvätt

- - standard torr tvätt

10.3 Indikator för vattenbehållare

Indikatorn på vattenbehållaren är påslagen i standardinställningen. Den tänds när programmet är avslutat eller när det är nödvändigt att tömma vattenbehållaren.



Om dräneringssatsen är installerad (extrautr.) tömmer maskinen automatiskt ut vattnet ur behållaren. Under dessa villkor rekommenderar vi att du inaktiverar vattenbehållarens indikator.

Inaktivera indikatorn för vattenbehållaren:

1. Tryck på knappen på/av för att starta maskinen.
2. Tryck och håll in Touch-knapparna **(J)** och **(K)** samtidigt. Status "Av" visas på displayen och indikatorn för vattenbehållaren släcks. Efter 5 sekunder återgår displayen till normalläge.



För att aktivera indikatorn för vattenbehållaren på nytt, följ proceduren ovan igen. Status "På" visas på displayen och indikatorn för vattenbehållaren aktiveras.

10.4 End Alert (Signal)

Ljudsignalen hörs vid:

- programslut
- start och slut på skrynkelskyddsfasen
- programavbrott

Ljudsignalen är som standard alltid på. Du kan använda den här funktionen för att aktivera eller inaktivera ljudet.



End Alert (Signal)-alternativet kan aktiveras för alla program.

Tryck och håll in **M**-knappen i cirka 3 sekunder för att aktivera eller inaktivera ljudet.

10.5 Trumbelysning PÅ

Slår på belysningen inuti trumman i 10 sekunder.

Tryck och håll in **H**-knappen i cirka 3 sekunder.

Belysningen inuti trumman är tänd.

10.6 Räknare för driftstimmar

Denna funktion ger möjlighet att visa enhetens totala drifttid i timmar, som räknas från första gången den blev påslagen. Den aktuella drifttiden för omloppen visas (inkluderar inte pauser eller fördröjd starttid).

För att visualisera detta värde, gör så här:

1. Aktivera produkten genom att trycka på **Av/På**-knappen.
2. Tryck på och håll nere **B** och **C**-knapparna i några sekunder.
3. Efter 3 sekunder visas det totala antalet timmar som apparaten har varit i drift på displayen: t.ex. om driftstiden är **1276** timmar, visar displayen texten **Hr** i 2 sekunder och sedan **12** i 2 sekunder följt av **76**. Detta värde visas med en sekvens av två siffror åt gången: de första två

siffrorna indikerar tusentals och hundratals, de andra två siffrorna indikerar tiotals och enheter.

För att gå ur detta läge trycker du antingen på valfri knapp, vrider på väljar-knappen eller stänger av enheten.

10.7 Fabriksinställda standardvärden

Denna funktion gör det möjligt att återställa fabriksinställningarna. De sparade tillvalen och arbetslägena återställs. Det tar också bort Wi-Fi-nätverksuppgifter från produktens minne och återställer personliga programinställningar.

Följ stegen nedan för att **aktivera** det här alternativet:

1. Slå på produkten genom att trycka på **På/Av**-knappen.
2. Tryck på och håll nere **C** och **D**-knapparna i några sekunder.
3. Produkten kommer att bekräfta åtgärden genom att visa - - -.



Om proceduren inte fungerar (på grund av uppehåll eller felaktig knappkombination), stäng av produkten och upprepa sekvensen från början.

11. FÖRE FÖRSTA ANVÄNDNING



Bakre trumlåsen tas bort automatiskt när torktummlaren sätts på första gången. Ett oljud kan höras.

För att låsa upp de bakre trumlåsen:

1. Slå på produkten.
2. Ställ in ett program, vilket som helst.
3. Tryck på Start/Pausknappen. Trumman börjar rotera. Bakre trumlåsen avaktiveras automatiskt.

Innan du använder produkten för att torka plagg:

- Rengör torktumlartrumman med en fuktig trasa.
- Starta ett program på en timme med fuktig tvätt.
- Fyll ångvattenbehållaren innan du använder ett ångprogram första gången (se kapitlet om "Ångfunktion - Hur man fyller på ångvattenbehållaren").



I början av torkprogrammet (de första 3-5 min.) kan ljudnivån vara något högre. Detta beror på att kompressorn startar. Det är helt normalt för kompressordrivna apparater som kylskåp och frysar.

11.1 Konstig lukt

Det är för tätt packat.

När du plockar upp produkten luktar den konstigt. Detta är helt normalt för nya produkter.

Den är tillverkad av flera olika material och när dessa sätts samman kan det uppstå en ovanlig lukt.

Efter några torkningsprogram försvinner lukten.

11.2 Ljud



Olika typer av ljud kan höras under torkningsfasen. Det är normala driftsljud.

Kompressorn som arbetar.

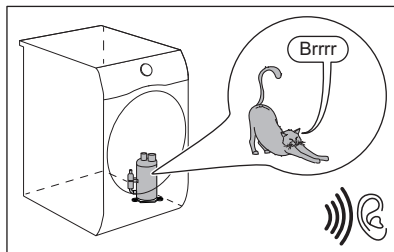

Trumman som roterar.

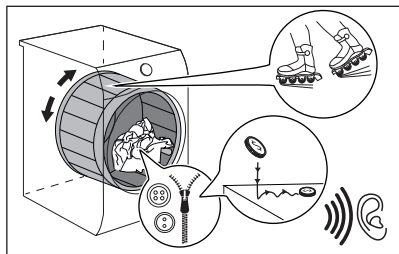

Fläktar som går.

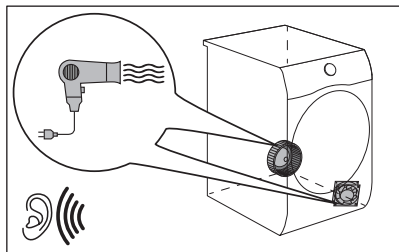

Pumpen som arbetar och flyttar kondens till behållaren.

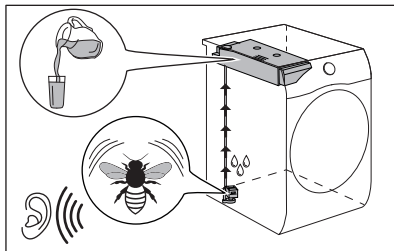

12. DAGLIG ANVÄNDNING

12.1 Starta ett program

1. Förbered tvätten och fyll maskinen.

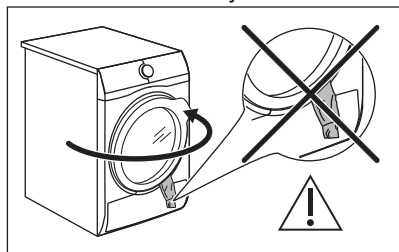

⚠ FÖRSIKTIGHETSÅTGÄRDER!

Kontrollera att tvätten inte fastnar mellan luckan och gummilisten när du stänger luckan.

2. Tryck på on/off knappen för att starta maskinen.
 3. Ställ in rätt program och tillval för typ av tvätt.
- Displayen visar programtiden.



Den verkliga torktiden beror på vilken typ av tvätt (vikt och sammansättning), rumstemperaturen och fuktigheten på tvätten efter centrifugeringsfasen.

4. Tryck på Start/Pause (Start/Pause)-touchknappen. Programmet startar.

12.2 Starta ett program med Finish In (Färdigt om)



Denna funktion gör det möjligt att välja tidpunkten då ett program ska avslutas. När maskinen är aktiverad väntar den på rätt ögonblick för att påbörja torkningsprocessen.

Finish In (Färdigt om) tid är summan av stand by-tiden och torkningstiden.

För att ställa in Finish In (Färdigt om)-alternativet:

1. Ställ in torkprogrammet och tillvalet.

- Tryck på **+** eller **-**-knappen tills displayen visar önskad tid inom vilken programmet bör avslutas (t.ex. **12h** om programmet måste avslutas inom 12 timmar.)
- Tryck på Start/Pause (Start/Pause)-knappen: Trumman börjar rotera för att utföra **SensiCare** beräkningen, om detta anges i det valda programmet.
- Produkten startar nedräkningen till slutet av programmet, och programmet startar vid rätt tidpunkt med tanke på sluttiden.

12.3 SensiCare System avkänning av tvättmängd



SensiCare-tekniken känner av tvättmängden och fastställer programtiden. Fungerar ihop med de flesta programmen.

När du har tryckt på **▶||** Start/Pause (Start/Pause)-knappen, släcks indikatorn för max tvättmängd och SensiCare System startar avkänning av tvättmängden:

- Produkten känner av tvättmängden under de första minuterna. Under denna fas spelar de rullande strecken en enkel animering.
- Under denna fas roterar trumman kort.
- Programtiden kan justeras. Efter tvättmängdsavkänningen, **om för mycket tvätt har lagts i trumman** blinkar indikatorn **MAX** i displayen:

I sådant fall kan du under 30 sekunder pausa maskinen och ta ut de plaggen som är överskjutande.

När du har tagit ut de överskjutande plaggen, starta programmet igen med **▶||** Start/Pause (Start/Pause)-knappen.

Viktigt! Även om tvättmängden inte minskas, startar torkprogrammet trots för stor tvättmängd i trumman. I sådana fall kan inte bästa möjliga torkresultat garanteras.



SensiCare System kan inte väljas för vissa program, exempelvis Wool (Ylle) och korta program.

12.4 Ändra ett program

- Tryck på strömbrytaren för att stänga av produkten.
- Tryck på strömbrytaren för att aktivera produkten.
- Ställ in programmet.

12.5 Vid slutet av programmet

När programmet är klart:

- En återkommande ljudsignal hörs.
- På displayen visas **0 : 0 0**
- Indikatorn är tänd.
- Indikatorlamporna Filter och Behållare kan börja lysa.
- Indikatorn Start/Pause (Start/Pause) är på.

Maskinen fortsätter att vara igång med skrynkelkyddsfasen aktiverad i cirka 30 minuter eller mer om alternativet Extra Anticrease (Skrynkelkydd) valts (se kapitel *Alternativ - Extra Anticrease (Skrynkelkydd)*).

Skrynkelkyddsfasen minskar uppkomsten av skrynklor.

Du kan ta ut tvätten innan skrynkelkyddsfasen är klar. För bästa resultat rekommenderar vi att du tar ut tvätten när fasen är nästan eller helt klar.

När skrynkelkyddsfasen är klar:

- Displayen visar fortfarande **0 : 0 0**
- Indikatorn är släckt.
- Indikatorlamporna Filter och Behållare fortsätter lysa.
- Indikatorn Start/Pause (Start/Pause) släcks.

- Tryck på knappen på/av för att stänga av maskinen.
- Öppna luckan.
- Ta ut tvätten.



För att effekten av ångbehandlingen under skrynkelskyddsfasen ska bestå måste plaggen plockas ur ett plagg i taget och omedelbart hängas på tork på klädgalgar (i minst 5–15 min beroende på material och vald ångnivå). Knäpp knapparna, sträck ut plagget och var särskilt uppmärksam på ärmslut och sömmar.

4. Stäng luckan.

Möjliga orsaker till icke tillfredsställande torkningsresultat:

- Otillräckliga inställningar av standardtorrhetsnivån. Se kapitlet *TILLVAL: Torrhetsnivå – Justering av återstående fukt*
- Rumstemperaturen är för låg eller för hög. Optimal rumstemperatur ligger mellan 18–25 °C.



Rengör alltid filtret och töm vattenbehållaren när ett program har körts.



Lämna luckan något öppen efter varje program för att undvika fukt.

12.6 Lågenergi-läge

För att minska energiförbrukningen stänger funktionen automatiskt av produkten:

- Efter 5 minuter om programmet inte har startats.
- 5 minuter efter att programmet eller skrynkelskyddsfasen har avslutats.



När produkten går in i lågenergiläge släcks displayen och ikonerna. Du kan återaktivera den genom att trycka på torktumlarens på/av-knapp.



Det förvalda programmet, efter återaktivering från lågenergiläget, är alltid Eco.



Om Wi-Fi är påslaget och fjärrstyrning är aktiverad förblir -ikonen för fjärrstartsfunktionen aktiverad även när produkten hamnar i lågenergiläge.

13. RÅD OCH TIPS

13.1 Förbereda tvätten



Om trumman laddas upp till den maximala kapacitet som anges för respektive program bidrar det till energibesparingen.



Ofta blir kläderna skrynkliga eller snor ihop sig efter tvätt.

Att torka kläder som har snott sig är ineffektivt.

För att säkerställa korrekt luftflöde och till och med torkning rekommenderas att skaka och stoppa in plaggen ett efter ett till torktumlararen.

För att säkerställa korrekt torkningsprocess:





- Stäng dragkedjorna.
- Knäpp knapparna på påslakanen.
- Låt inte lösa band trassla sig (t.ex. på förkläden). Knyt dem innan du startar ett program.
- Töm alla fickor på föremål.

- Om plagget har ett innerfoder av bomull ska plagget vändas ut och in. Bomullssidan ska alltid vara vänd utåt.
- Ställ alltid in programmet som passar för typen av tvätt.
- Tvätta inte ljusa och mörka färger ihop.
- Använd ett lämpligt program för vit-/kulörtvätt, jersey och stickat för att förhindra att plaggen krymper.
- Överskrid inte maximal tvättmängd som finns i programkapitlet eller som visas på displayen.
- Torktumla endast tvätt som klarar av att torktumlas. Se tvättetiketten på plaggen.
- Torka inte stora och små plagg tillsammans. Små plagg kan fastna i större plagg och därmed inte torkas.
- Skaka större textilier innan de stoppas in i torktumlaaren. Det är för att undvika att fukt ligger kvar inuti plagget efter torkprogrammet.

Tips för ångfunktioner

- Använd inte ångprogram för: ull som inte får torkas i torktumlaare, läder, textilier med

- stora metall-, trä- eller plastdelar, textilier med metalldelar som kan rosta, oljekläder eller vaximpregnerade bomullsplagg.
- Sortera och torka textilier av liknande storlek, vikt, material och färg.
- Torka inte nya, färgade textilier tillsammans med ljusa plagg. Färger kan blekna (kontrollera tygets färgbeständighet när det är fuktigt i ett diskret område).
- Använd inte kemtvättmedel i kombination med ångprogram.
- Ta bort fläckar genom att antingen tvätta plagget eller använda fläckborttagningsmedel på fläcken innan du sätter på ett ångprogram.
- För bästa torkningsresultat ska fodrade plagg vändas ut och in (på t.ex. anoraker med bomullsfoder ska fodret vara vänt utåt).

Tvättetikett	Beskrivning
	Tvätten är lämplig för torktumling.
	Tvätten är lämplig för torktumling vid högre temperaturer.
	Tvätten är lämplig för torktumling endast vid lägre temperaturer.
	Plagget är inte lämplig för torktumling.





14. SKÖTSEL OCH RENGÖRING

14.1 Periodiskt rengöringsschema

Tack vare periodisk rengöring kommer din tvättmaskin att hålla längre.

Dra ur kontakten om produkten inte ska används under en längre tid.

Preliminärt regelbundet rengöringsschema:

Rengöring av filtren	När indikatorlampan  blinkar.
Tömning av vattenbehållaren	När indikatorlampan  blinkar.
Rengör värmeväxlaren	När indikatorlampan  blinkar.
Rengör ångsystemfiltret	När indikatorlampan  blinkar.

Rengör trumman	Varannan månad
Rengör kontrollpanelen och höljet	Varannan månad
Rengör hålen för luftflöde	Varannan månad

Följande avsnitt förklarar hur varje del ska rengöras.

14.2 Ta bort främmande föremål



Se till att alla fickor är tömda och att alla lösa delar har säkrats innan du kör torkprogrammet. Se avsnittet "Förbereda tvätten".

Ta bort alla främmande föremål som du kan hitta i trumman efter torkprogrammet (t.ex. metallklämmor, knappar, mynt osv.).

14.3 Rengöring av filtren

I slutet av varje program tänds indikatorlampan  för filtret och du måste rengöra det.



Filtret samlar upp ludd under torkprogrammet.



Rengör filtret regelbundet för att uppnå bästa möjliga torkresultat. Igentäppta filter gör att programmet förlängs vilket ger ökad energiförbrukning. Rengör filtret för hand. Använd dammsugare vid behov.



FÖRSIKTIGHETSÅTGÄRDER!

Vid rengöring av filtren ska luddet kastas i soptunnan och inte tvättas genom avloppet för att undvika att mikroplaster sprids i det använda vattensystemet.

1. Öppna luckan. Dra filtret uppåt.

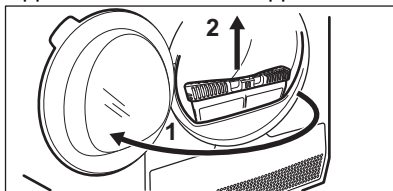

2. Tryck på haken för att öppna filtret.

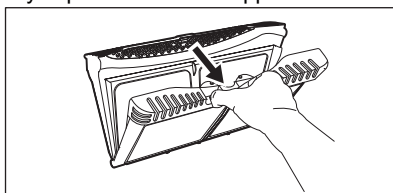

3. Ta bort luddet med handen från filtrets båda inre delar.

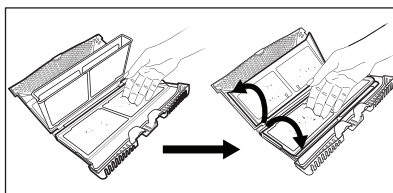

Kasta luddet i soptunnan.

4. Om nödvändigt, rengör dammfiltret med en dammsugare. Stäng filtret.
5. Ta vid behov bort luddet från filterhållaren och packningen. Du kan använda en dammsugare. Sätt tillbaka filtret i filterhållaren.

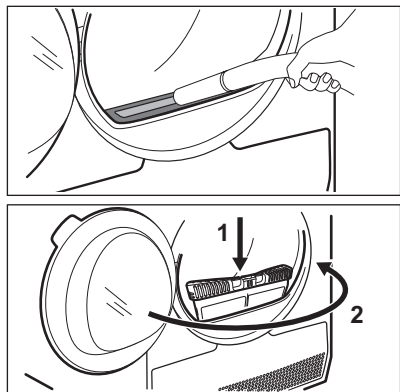

14.4 För tömning av vattenbehållaren

Töm vattenbehållaren efter varje torkprogram.

Om behållaren för kondenserat vatten är full stannar programmet automatiskt. Symbolen för vattenbehållaren  lyser på displayen och du måste tömma vattenbehållaren.

För tömning av vattenbehållaren:

1. Dra ut vattenbehållaren och håll den horisontellt.

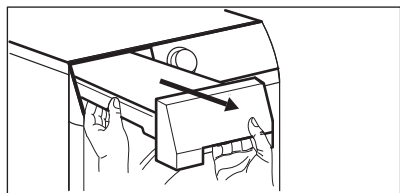

2. Dra ut plastpluggen och töm vattenbehållaren i en tvättho, hink eller liknande.

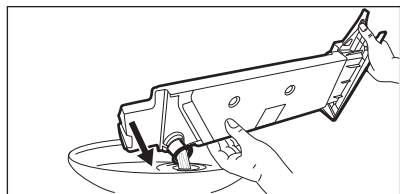

3. Skjut in plastanslutningen igen och sätt tillbaka vattenbehållaren.

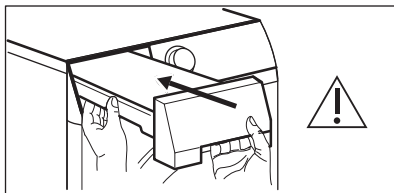

4. Tryck på Starta/Pausa-knappen  för att starta programmet.

14.5 Rengöra kondensorn

Om symbolen  blinkar på kondensordisplayen ska du inspektera kondensorn och dess fack. Om det finns smuts, torka bort det. Kontrollera var 6:e månad.

WARNING!

Rör inte metallytan med händerna. Risk för personskador. Använd skyddshandskar. Var försiktig vid rengöring så att inte metallytan skadas.

WARNING!

Använd inte dammsugare med hårda tillbehör för att ta bort luddet från kondensorn. Det kan skada innerväggarna på kondensorn, vilket leder till försämrad produktprestanda och längre torktid.

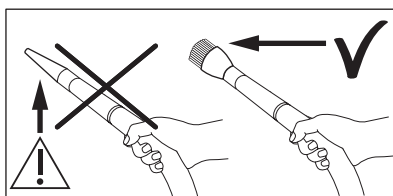

Inspektera:

1. Öppna luckan. Dra filtret uppåt.

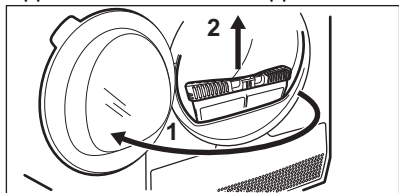

2. Öppna kondensorskyddet.

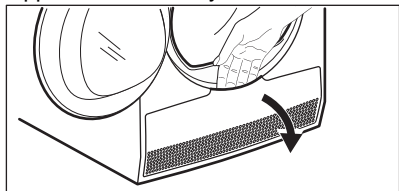

3. Vrid spaken för att låsa upp kondensatorlocket och sänk ned det.

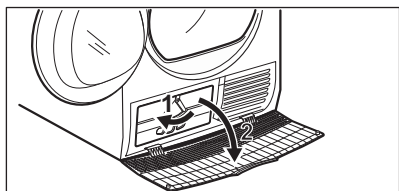

4. Ta vid behov bort ludd från kondensorn och dess utrymme. Du kan använda en dammsugare med en borste.

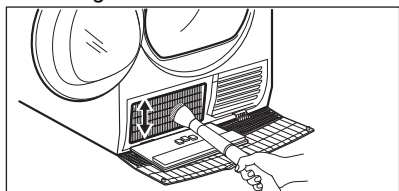

5. Stäng kondensorlocket.

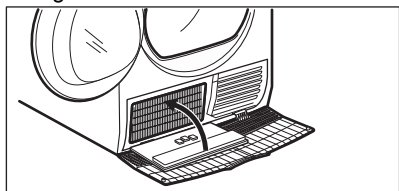

6. Vrid spaken tills den klickar i position.

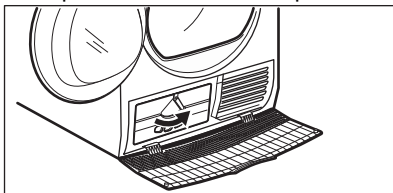

7. Sätt tillbaka filtret.

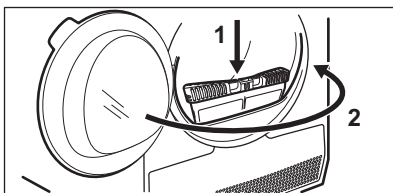

14.6 Hur man rengör ångsystemets filter

⚠ FÖRSIKTIGHETSÅTGÄRDER!

Använd inte ångprogrammen utan ångsystemets filter eller med skadat eller blockerat filter.

Om symbolen  (rengör ångsystemets filter) visas på displayen måste du rengöra filtret.

För att rengöra ångsystemets filter:

1. Dra ut vattenbehållaren. Håll den i horisontellt läge.

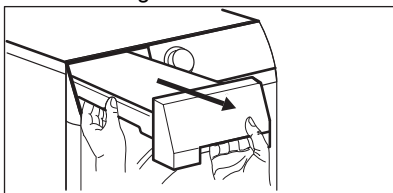

2. Dra i filtret.

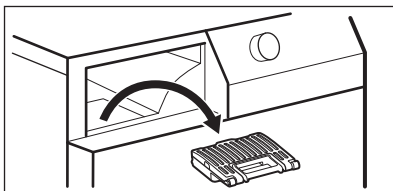

3. Öppna filtret.

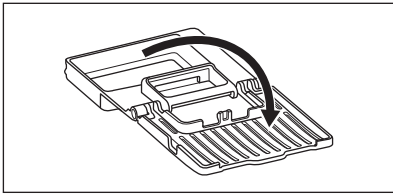

4. Använd en fuktig hand för att rengöra filtret.

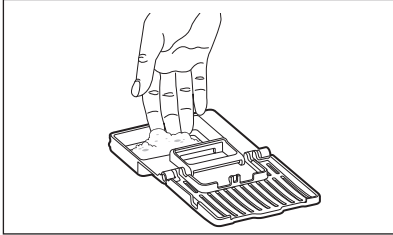

5. Placera filtret i filterfacket.
6. Sätt i vattenbehållaren.

14.7 Så tömmer du ut vatten ur ångsystemets behållare



Kvaliteten på vattnet i behållaren kan försämrats. Om du inte kommer att använda produkten under en längre tid, töm ut vattnet ur behållaren.

För att tömma ut vattnet:

1. Öppna luckan.
2. Öppna kondensorskyddet.

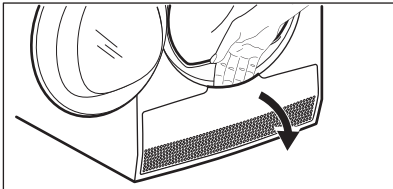

3. Vrid spaken för att låsa upp kondensatorlocket och sänk

kondensatorlocket.

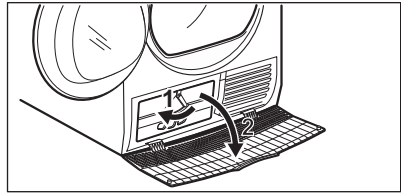

4. Ta slangen som sitter på vänster vägg i utrymmet. Öppna locket för att tömma ut vattnet.

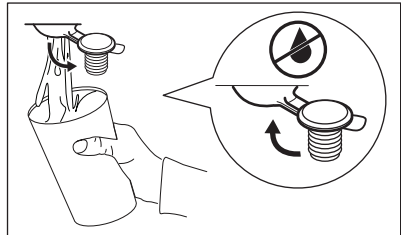
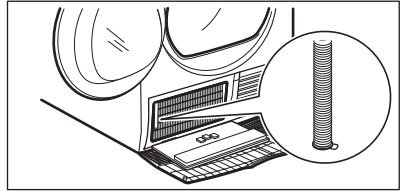

5. Stäng locket.
6. Sätt tillbaka slangen i sitt fäste.
7. Stäng kondensatorlocket.
8. Vrid spaken för att låsa upp kondensatorlocket.
9. Stäng kondensatorluckan.

14.8 Rengöring av trumman

⚠ VARNING!

Koppla från maskinen innan den rengörs.

Använd ett vanligt mildt rengöringsmedel för att rengöra insidan av trumman och trumbladen. Torka de rengjorda ytor med en mjuk duk.

⚠ FÖRSIKTIGHETSÅTGÄRDER!

Använd inte slipmedel eller stålull i trumman.

14.9 Rengöring av kontrollpanelen och höljet

Använd ett vanligt rengöringsmedel för att rengöra kontrollpanelen och höljet.

Rengör med en fuktad duk. Torka de rengjorda ytorna med en mjuk duk.

FÖRSIKTIGHETSÅTGÄRDER!

Rengör inte produkten med möbelrengöringsmedel eller rengöringsmedel som kan orsaka korrosion.

14.10 Rengöring av luftflödeshål

Använd en dammsugare för att ta bort ludd från luftflödeshålen.

15. FELSÖKNING

VARNING!

Se Säkerhetsavsnitten.

15.1 Felkoder

Maskinen startar inte eller stannar under drift.

Försök först att hitta en lösning på problemet (se tabellen). Kontakta auktoriserat servicecenter om problemet kvarstår.

VARNING!

Stäng av produkten innan du gör någon kontroll.

Vid mer omfattande problem hörs den akustiska signalen, displayen visar en larmkod och Start/Pause (Start/Pause)-knappen blinkar kontinuerligt:

Felkod	Möjlig orsak	Åtgärd
E50	Motorn är överbelastad. För mycket tvätt eller något har fastnat i trumman.	Programmet avslutades inte. Ta ut tvätten från trumman, välj program och starta om.
E90 eller E91	Internt fel. Ingen kommunikation mellan produktens elektriska delar.	Programmet avslutades inte ordentligt eller stoppades för tidigt. Stäng av maskinen och sätt på den igen. Kontakta ett auktoriserat servicecenter om larmkoden visas igen.
EH0	Strömförsörjningen är instabil.	vänta tills strömförsörjningen har återställts och tryck på start när maskinen visar EH0. Tryck på programstart om produkten pauser programmet utan någon indikering. Kontrollera nätsladden/uttaget eller strömförsörjningen om varningen visas igen.

Stäng av och slå på maskinen om andra felkoder visas på displayen. Kontakta det auktoriserade servicecentret om problemet fortsätter.

Se tabellen nedan för möjliga lösningar vid andra problem med torktummlaren.

15.2 Felsökning

Problem	Möjlig lösning
Du kan inte aktivera produkten.	Se till att stickkontakten sitter ordentligt i eluttaget. Kontrollera säkringen i säkringscentralen (husets installation).
Programmet startar inte.	Tryck på Start/Pause (Start/Pause). Kontrollera att maskinens lucka är stängd.
Ångprogrammet startar inte. Indikatorn för ångvattenbehållaren tänds.	Fyll på vattenbehållaren. Rengör ångvattenfiltret
Kläderna är inte tillräckligt släta efter ett ångprogram.	Observera materialets sammansättning. Ställ in en högre ångnivå. Ladda maskinen med färre kläder eller endast liknande plagg. Plocka snabbt ut kläderna ur maskinen, ett plagg i taget, så fort skrynkelskyddsfasen har startat. Häng upp kläderna på galgar, knäpp knappar och dra plaggen till rätt form. Forma plagg med flera lager genom att stryka dem efter att de har plockats ur maskinen.
Efter ett ångprogram är det våta fläckar på kläderna.	Felaktigt val av ångnivå. Ställ in lämplig ångnivå (se ångguiden för referens). Rengör filtret (se kapitlet <i>VÅRD OCH RENGÖRING</i>) innan ångcykeln utförs.
Även efter flera torkprogram är ångvattentanken tom.	Rengör ångvattenfiltret.
Produktens lucka går inte att stänga.	Kontrollera att luftfiltret är korrekt isatt. Kontrollera att ingen tvätt har fastnat mellan luckan och gummilisten.
Produkten stannar under drift.	Kontrollera att vattenbehållaren är tom. Tryck på Start/Pause (Start/Pause) för att starta programmet. Det är för lite tvätt i trumman. Öka mängden tvätt eller använd Time Drying (Tid)-programmet.
Programtiden är för lång eller torkningsresultatet är inte tillfredsställande. ¹⁾	Kontrollera att tvättens vikt är lämplig för programmets varaktighet. Kontrollera att filtret är rent. Tvätten är för blöt. Centrifugera tvätten i tvättmaskinen på nytt. Se till att rumstemperaturen är högre än +5 °C och lägre än +35 °C. Optimal rumstemperatur är 18 °C till 25 °C.

Problem	Möjlig lösning
	Välj Time Drying (Tid) eller Extra Dry (Extra Torrt)-programmet. ²⁾
Appen kan inte ansluta till torktumlaren.	Se till att din smarta enhet är ansluten till det trådlösa nätverket. Kontrollera ditt hemnätverk och din router. Starta om routern. Kontakta din internetleverantör om det är problem med det trådlösa nätverket.
	Torktumlaren, smart-enheten, eller båda, måste konfigureras om igen.
Appen kan ofta inte ansluta till torktumlaren.	Försök med att flytta routern så att den står så nära torktumlaren som möjligt eller köp en förstärkare till routern.
	Stäng av mikrovågsugnen. Undvik att använda mikrovågsugnen och torktumlarens fjärrkontroll samtidigt. Mikrovågorna stör WiFi-signalen.
Displayen visar  .	Om du vill ställa in ett nytt program, stäng av och sätt på produkten.
	Kontrollera att tillvalen är förenliga med programmet.

1) Programmet avslutas automatiskt efter högst 5 timmar.

2) Vissa delar av plagget kan fortfarande vara fuktigt när man torkar större plagg (t.ex. lakan).

Om torkresultatet inte är tillräckligt bra

- Det inställda programmet var fel.
- Filtret är igensatt.
- Kondensorn är igentäppt.
- Det var för mycket tvätt i maskinen.
- Trumman är smutsig.
- Felaktig inställning av värmeledningssensorn (se kapitlet

"INSTÄLLNINGAR: Torrhetsnivå – Justering av återstående fukt" för förbättrad inställningar).

- Luftflödeshålen är igensatta.
- Rumstemperaturen är för låg eller för hög (optimal rumstemperatur 18 °C till 25 °C)

16. FÖRBRUKNINGSVÄRDEN

16.1 Inledning



Bruksanvisningen anger två olika referenser till förordningarna om EU:s energimärkning och ekodesign.

- Förordningarna (EU) 932/2012 och (EU) 392/2012 som gäller fram till den 30 juni 2025 avser energieffektivitetsklasserna från **A+++** till **D**.
- Förordningarna (EU) 2023/2534 som gäller från den 1 juli 2025 avser energimärkningens effektivitetsklasser från **A** till **G**.



QR-koden på energimärkningsetiketten som medföljer produkten innehåller en webblänk till information gällande maskinens prestanda i EU EPREL-databasen. Förvara energimärkningsetiketten tillsammans med bruksanvisningen och alla andra dokument som medföljer denna produkt.

Det går också att hitta samma information i EPREL med länken <https://eprel.ec.europa.eu> och modellnamnet och produktnumret som du hittar på produktens typskylt. Se kapitlet "Produktbeskrivning" angående typskyltens placering.

16.2 Teckenförklaring

kg	Tvättmängd.	varv/min	Centrifugerad vid
kWh	Energiförbrukning.		
hh:mm	Programtid.		
%	Ursprunglig fukt efter centrifugering och återstående fukt efter torkprogram. Ju högre centrifugeringshastighet desto högre ljudnivå blir det vid centrifugeringen, men desto lägre blir den ursprungliga fuktigheten och energiförbrukningen vid torkning av tvätten.		

16.3 Enligt kommissionens förordning (EU) 2023/2533 och (EU) 2023/2534.



Följande värden har erhållits under laboratorieförhållanden i enlighet med relevanta standarder. Olika parametrar kan ändra uppgifterna, till exempel mängden tvätt, typen av tvätt och omgivningsförhållanden. Tvättens ursprungliga fukthalt, vattentyp, matnings-spänning och om du ändrar standardinställningen för ett program kan också påverka energianvändningen, torkprogrammets längd och den slutliga luftfuktigheten.

Program	Tvättmängd (kg)	Centrifugerad vid (varv/min)	Initial fuktighet (%)	Torktid (tim:min)	Energiförbrukning (kWh)	Återstående fukt (%)
Eco 1)	9,0	1000	60	3:19	1,68	0,0

Program	Tvättmängd (kg)	Centrifugerad vid (varv/min)	Initial fuktighet (%)	Torktid (tim:min)	Energiförbrukning (kWh)	Återstående fukt (%)
Eco 1)	4,5	1000	60	1:50	0,86	0,0

1) Det här referensprogrammet används för att bedöma efterlevnaden av Storbritanniens förordningar om ekodesign och energimärkning, EU-förordning (EU) 2023/2533 och (EU) 2023/2534. Det här programmet kan torka bomullstvätt från initial fukthalt på 60 % ner till en slutgiltig återstående fukt av 0 %.

Strömförbrukning i olika lägen

Effektförbrukning i fränläge (W)	Effektförbrukning i standby-läge (W)	Fördrojd start (W)	Effektförbrukning i nätverksläge (W)
0,05	0,05	4,00	2,00 ¹⁾

Tid till "Off"/"Standby"-läge är max 15 minuter.

1) Energiförbrukningen för den anslutna funktionen är cirka 17,5 kWh per år. För att koppla bort funktionen, se kapitlet "WiFi - Anslutningsinställningar".

16.4 Vanliga program



Dessa värden är endast indikerande.

Program	Tvättmängd (kg)	Centrifugerad vid (varv/min)	Initial fuktighet (%)	Torktid (tim:min)	Energiförbrukning (kWh)	Återstående fukt (%)
Cottons (Bomull) Extra Dry (Extra Torrt)	9,0	1000	60	4:07	2,07	-3,0
Cottons (Bomull) Extra Dry (Extra Torrt)	4,5	1000	60	2:29	1,24	-3,0
Cottons (Bomull) Iron Dry (Stryktorrt)	9,0	1000	60	2:16	1,19	12,0
Cottons (Bomull) Iron Dry (Stryktorrt)	4,5	1000	60	1:30	0,78	12,0
Synthetics (Syntet) Extra Dry (Extra Torrt)	4,0	1200	40	1:17	0,59	0,0
Synthetics (Syntet) Cupboard (Skåp-torrt)	4,0	1200	40	1:08	0,53	1,0
Synthetics (Syntet) Iron Dry (Stryktorrt)	4,0	1200	40	0:51	0,36	12,0
Wool (Ylle)	1,0	1200	35	2:12	1,49	5,0

17. MILJÖSKYDD

Återvinn material med symbolen . Återvinn förpackningen i rätt återvinningsbehållare. Bidra till att skydda vår miljö och vår hälsa genom att återvinna avfall från elektriska och elektroniska apparater. Släng inte produkter

som är märkta med symbolen  med hushållsavfallet. Lämna in produkten på närmaste återvinningsstation eller kontakta kommunen.

electrolux.com

136211110-B-332024



CE